

2022年度

潮来市立図書館概要

ITAKO PUBLIC LIBRARY



目 次

1. 潮来市の概況	1
・位置と地勢 ・潮来市の沿革	
2. 図書館の紹介	
2-1. 沿革	2
2-2. 施設の概要	9
2-3. 施設部門別面積・座席数・書架収容力・施設案内図	13
3. 運営方針	
3-1. 基本方針	18
3-2. サービスの基本原則	18
3-3. 館運営の目標	18
3-4. 資料収集方針	22
4. 業務概要	
4-1. 図書館の運営形態	27
4-2. 令和3年度事業実績（サービス内容）	28
5. 利用案内	58
6. 令和3年度評価（指標）・予算（収支実績）・各種統計	
6-1. 図書館運営費の推移	60
6-2. 令和3年度図書館収支実績	60
6-3. 主な利用統計	62
6-4. 統計による評価	63
6-5. 年度別利用統計・登録者統計・利用者別貸出統計	64
7. 所蔵資料（蔵書構成）	
7-1. 分類別図書構成	68
7-2. 視聴覚資料	68
7-3. 所蔵雑誌・新聞一覧	69
8. 令和3年度 事業実績	72
9. 令和4年度 事業計画	73
10. 公民館図書室	74
・公民館図書室案内 ・市立図書館、公民館図書室相互連携事業案内	
11. 新型コロナウイルス感染症対策	76
(資料編)	
・潮来市立図書館の設置及び管理に関する条例	1
・潮来市立図書館管理運営規則	4
・潮来市立図書館資料収集要綱	12
・潮来市立図書館資料の除籍及び処理に関する要綱	15

1. 潮来市の概況

■位置と地勢

潮来市は茨城県東南部に位置し、北は行方市、南は神栖市、東は鹿嶋市、西は千葉県香取市に面しています。位置は、おおむね東経 140°30'から 140°36'で、北緯 35°54'から 35°59'にあり、面積は、71.41k m²です。

東西が約 12km、南北が 13km にあり、北部には海拔約 30m から 40m の行方台地が南北に続いています。東部は北浦に面し、西部は霞ヶ浦と常陸利根川、南部は外浪逆浦というように、水辺に囲まれた自然豊かなまちです。

気候は、四季を通じて穏やかで、夏涼しく冬穏やかな海洋性の気候となっています。

(※平成 21 年 3 月 10 日付け総務省告示第 120 号により、霞ヶ浦、北浦及び鰐川の水面境界が確定し、本市の面積が 68.35k m²から 71.41k m²に変更となりました。)



■潮来市の沿革

明治 4 年の廃藩置県によって現在の茨城県内に 15 の県ができ、水戸藩から新治県の所管となりました。明治 8 年には、茨城県、新治県と千葉県の一部が統合されて茨城県ができ、同 11 年には行方郡となりました。明治 22 年の町村制実施により、潮来村が大洲村と合併して潮来町として発足し、牛堀、永山、堀之内、茂木、清水の各村を大字とした香澄村と、島須、上戸の両村をそれぞれ大字とした八代村が組織されました。

その後、農地改革、戦後の経済復興を経て、昭和 28 年の町村合併促進法に基づき、昭和 30 年に潮来町、津知村、延方村、大生原村の 1 町 3 村が合併して潮来町が誕生し、香澄村、八代村の両村が合併して牛堀村となり、さらに同年町制が施行されて牛堀町となりました。そして、平成 13 年 4 月 1 日、潮来町と牛堀町が合併して新潮来町となり、同日付けで市制を施行し、潮来市となりました。



2. 潮来市立図書館の紹介

2-1. 沿革

平成13年	4月 1日	潮来市誕生（潮来町と牛堀町が合併）
〔茨城県新市町村づくり支援事業の検討経緯（平成9年2月潮来・牛堀広域事務研究会～）〕		
合併協議会や公共施設整備検討委員会、庁舎検討委員会などの市民参画の中で、美術館構想や新庁舎を複合した文化ホール事業などと共に検討が進められ、最終的には、意向調査等における市民要望の高さ、小学校跡地の有効利用、さらには牛堀地区市街地の活性化などから図書館に決定された。		
平成15年	6月 3日	合併記念事業として図書館建設を正式決定
	11月28日	「潮来市立図書館整備委員会」設置
平成16年	3月25日	『潮来市立図書館基本計画』の策定
	5月 8日	基本・実施設計に着手
	12月24日	建設工事に着手（起工式）
	12月28日	「潮来市立図書館資料選定委員会」設置
平成17年	11月30日	建設工事完了
	12月12日	潮来市立図書館の設置及び管理に関する条例の制定
	12月22日	潮来市立図書館管理運営規則の制定 潮来市立図書館協議会設置
平成18年	3月15日	開館準備のため事務室使用開始
	4月 1日	名誉館長 海老沢勝二就任 奉仕サービス等の一部業務を委託
	5月23日	開館記念式典を挙行
	5月27日	開館（県内52番目の図書館として利用開始）
	9月23日	貸出冊数10万冊達成
平成19年	4月21日	開館1周年「図書館に集まろう月間」開催
	7月20日	「夏休み読書月間」開催
	12月 1日	「茨城県まちづくりグリーンリボン賞」受賞
	12月11日	『潮来市立図書館概要』（年度版）の発行開始
平成20年	2月25日	潮来市立図書館管理運営規則の一部改正
	3月13日	貸出冊数50万冊達成
	5月 1日	中期的図書資料収集方針を策定
	6月 1日	ホームページを更新
	7月 4日	地区公民館図書室の分館機能に向けた整備を開始。併せて図書室ごとの資料収集および保存、除籍方針を策定する。（牛堀公民館図書室は廃止）
	7月31日	「第24回日本図書館協会建築賞」受賞
	8月 8日	エルネット放送（文科省教育情報通信ネットワーク）を試験的に提供
	8月22日	潮来市立図書館管理運営規則の一部改正
	8月23日	ビジネス・生活情報支援コーナーの設置
	9月26日	潮来市子ども読書活動推進計画策定委員会の設置
	10月 1日	定期休館日（月曜日）の祝日開館を開始

平成21年	3月25日	潮来市立図書館資料収集要綱並びに資料の除籍及び処理に関する要綱の制定
	4月 1日	潮来市立図書館管理運営規則の一部改正
	7月	潮来市立図書館指定管理者選定委員会設置要綱制定 潮来市立図書館の指定管理者導入に伴う管理運営方針提出
	9月	潮来市立図書館の設置及び管理に関する条例の一部改正 潮来市立図書館管理運営規則の一部改正 貸出冊数100万冊達成
	10月	地区公民館図書室との相互貸借事業開始
平成22年	12月	潮来市立図書館友の会（ボランティア）の設立
	3月	潮来市立図書館管理運営規則の一部改正
	4月	指定管理者制度導入 郷土資料の特別コーナーとして「鹿島アントラーズコーナー」設置
	7月	地区公民館図書室への巡回貸出事業を開始
	8月	学校図書支援事業として担当者向けに修理修繕研修を実施 学校への定期的な団体貸出を開始
平成23年	9月	図書館交流事業として川崎市と観光PR展を開催
	11月	図書館交流事業として新潟市と観光PR展を開催
	1月	学校図書支援事業として図書管理用システムの提供をする 市内学校を対象に巡回貸出事業の提案と説明を行う
	2月	文学イベントとして「絵本作家のぶみさんと遊ぼう」を開催
	3月	学校図書支援事業として巡回貸出のための専用資料を購入 東日本大震災の影響により3月11日～4月10日まで臨時休館
平成24年	4月	4月11日、図書館再開 (開館時間：午前10時～午後5時 利用可：1階書架スペースのみ)
	5月	開館時間を午前10時～午後6時とし、全館利用可能とした 図書館子どもだより「スマイル」刊行開始
	5月～6月	図書館交流事業として「全国あやめサミットin図書館」を開催
	8月	図書館ホームページにて雑誌記事新着速報を公開
	9月	市内小学校・中学校への学校巡回貸出事業を開始
平成24年	10月	開館時間を通常通り午前10時～午後7時とした
	1月	闘病記文庫コーナーを開設。ホームページに専用コンテンツを公開
	3月	潮来市郷土の先人・宮本茶村150年祭記念企画展を開催
	4月	「図書館デビュー」事業を開催（小学1年生に読書ノートを配布）
	5月	第1期子ども司書講座を開講（年10回講座）
平成24年	6月	「ミステリーバッグ」事業を開催（年4回開催）
	7月	「図書館川柳」事業を開催
	8月	就職無料相談会事業を開始（毎月第4水曜日開催） 起業経営無料相談会事業を開始（毎月第4日曜日開催）
	10月	「図書館でハロウィンパーティー」事業を開催

	1 1 月	「雑誌スポンサー」事業を開始
	1 2 月	潮来市立図書館こどものページ（ホームページ）を新規開設
平成 2 5 年	4 月	読書推進事業の一環として市内小学 1, 2, 3 年生に読書ノート配布
	5 月	平成 2 5 年度第 2 期子ども司書講座開講（年 1 0 回講座）
	6 月	ビジネス支援事業「就活スキルアップセミナー」開催（年 4 回）
	7 月	ナクソスミュージックライブラリーの提供開始
	8 月	「本とあそぼう 全国訪問おはなし隊」開催（講談社事業）
平成 2 6 年	2 月	「ゆうぞうお兄さんの絵本ライブ」開催（元 NHK 歌のお兄さん）
	3 月	消費生活講座「安全安心くらしのセミナー」開催
	4 月	読書推進事業の一環として市内小学 1, 2, 3 年生に読書ノート配布
	5 月	平成 2 6 年度潮来市立図書館まつり開催 平成 2 6 年度第 3 期子ども司書講座開講（年 1 0 回講座） お悩み解決！ビジネスセミナー開催（年 3 回）
	7 月	POP コンテスト開催
	8 月	学校図書館支援事業の一環として担当者向けブックコート講習開催 学校図書館用システムの製作と提供 清真学園高等学校中学校との共催による「サイエンスラボ in 図書館」を開催 茨城県立歴史館共催事業「勾玉づくり体験」開催
	1 0 月	市役所庁内への図書巡回貸出事業を開始 図書館システム・ハードウェア機器を更新 図書館でハロウィンパーティー開催
	1 1 月	現代美術作家大村雪乃氏による丸シールアートワークショップ開催 ミステリーバッグイベント開催（年 4 回） 総務省、経済産業省認定特別創業支援事業として「起業ビジネスプラン塾」開催
平成 2 7 年	4 月	開館時間を午前 9 時 3 0 分に変更 読書推進事業の一環として市内小学 1, 2, 3 年生に読書ノート配布
	5 月	平成 2 7 年度潮来市立図書館まつり開催 平成 2 7 年度第 4 期子ども司書講座開講（年 1 0 回講座）
	6 月	CINII 公共図書館データベースの提供開始 学校図書館整備運営支援事業を開始 マイナンバーセミナー開催 茨城県立歴史館共催事業「落款づくり体験」開催
	8 月	夏休み期間（8 月）のみ開館時間を午前 9 時に変更 ローズウィンドウによるオリジナルしおり作り講座開催 相続税対策セミナー開催
	9 月	OverDrive による電子図書館サービスの提供を開始 第 3 回 POP コンテンスト開催
	1 0 月	システム（日本電子計算/Linus）をクラウド型システムへ移行 クラウド型システム移行に伴い WEB サービスの新サービス提供

		図書館でハロウィンパーティー開催
平成28年	1 2月	消費者行政関連事業として介護予防講座開催
	1月	茨城県立歴史館共催事業「勾玉づくり体験」開催
	2月	オリジナルカレンダー作り開催
	3月	生涯学習講座として小説家・額賀滯氏による文学講演会開催 潮来市内小中学校図書館に学校図書館システムおよび管理パソコンを提供、運用開始
	4月	読書推進事業の一環として市内小学1, 2, 3年生に読書ノート配布
	5月	潮来市立図書館開館10周年 平成28年度潮来市立図書館まつり開催 平成28年度第5期子ども司書講座開講(年8回講座) ミステリーバッグイベント開催(年4回)
	6月	大人のための職場体験を開催(図書館10周年記念事業)
	7月	音楽制作講座(DTM講座)開催(図書館10周年記念事業) 第3回図書館川柳開催
	8月	中江有里氏 文学講演会開催(図書館10周年記念事業) 株式会社メディアドゥ・楽天・図書館共催による電子図書館講座開催(図書館10周年記念事業) 調べ学習支援 小中学生のための読書感想文講座開催
	9月	第4回POPコンテンツ開催
	10月	斉田季実治氏 生涯学習講演会開催(図書館10周年記念事業)
		図書館でハロウィンパーティー開催
	11月	レゴ®ロボットで学ぶ、遊ぶ! プログラミング講座開催(図書館10周年記念事業) 図書館で婚活イベント開催 茨城県立歴史館共催事業「落款づくり体験」開催 市内商業施設(アイモア)での返却サービス開始
平成29年	1 2月	お正月飾りをつくろう開催
	1月	茨城県立歴史館共催事業「勾玉づくり体験」開催
	2月	和綴じ本をつくろう開催 オリジナルカレンダー作り開催
	3月	聞かせ屋。けいたろう 読み聞かせ開催(図書館10周年記念事業)
	4月	潮来市立図書館公式ブログを開設 (国会図書館)図書館向けデジタル化資料送信サービスの提供を開始 子どもの読書活動優秀実践図書館文部科学大臣賞受賞 読書推進事業の一環として市内小学1, 2, 3年生に読書ノート配布
	5月	平成29年度潮来市立図書館まつり開催 ミステリーバッグイベント開催(年4回)
	6月	平成29年度第6期子ども司書講座開講(年8回講座) 知って得する! 野菜づくりのコツと裏ワザ開催
	7月	民間会社連携による相続・年金・保険等の生涯学習講座を開講(年4回実施)

		親子で体験・学ぶ 英語リトミック講座を開講(年2回実施)
		第4回図書館川柳開催
	8月	出張社会科見学 出版社のお仕事紹介(出版社連携事業)開催
		第5回POPコンテンツ開催
	10月	文学講演会「本の力 倉橋曜子先生講演」を実施
		図書館でハロウィンパーティー開催
	11月	つくばエキスポセンター科学出前講座「移動プラネタリウム」開催
		潮来市民文化祭連携事業
	12月	お正月飾りをつくろう開催
		布えほんづくり開催
平成30年	2月	みんなの本棚(市民参加型書評・POP展示)開催
		やさしい年賀状製本講座開催
		整理収納コンサルタントが教えるおうち整理収納術開催
	4月	ブックスタートの開始
		子育て支援サービスの一環として「一時託児」サービス開始
		読書推進事業の一環として市内小学1, 2, 3年生に読書ノート配布
	5月	平成30年度潮来市立図書館まつり開催
		親子で楽しむプログラミング講座開催
		(子ども向け:毎月第4日曜日定期開催/大人向け:年4回)
	6月	農業データベース「ルーラル電子図書館」の提供開始
		マイナンバーカードの利用開始
	7月	ミステリーバッグイベント開催(年4回)
		第5回図書館川柳開催
	8月	調べ学習支援 小中学生のための読書感想文講座開催
	9月	第6回POPコンテンツ開催
		音楽制作講座(DTM講座)開催 ボランティア友の会連携
	10月	知って得する!野菜づくりのコツと裏ワザ開催
		図書館でハロウィンパーティー開催
	11月	潮来市民文化祭連携事業「手形アート講座」開催
		ハーバリウム作り講座開催 ボランティア友の会連携
		講談社全国訪問おはなし隊キャラバンカーイベント開催
平成31年	1月	文学講演会「石崎洋司さんと楽しむお話の世界」を実施
		茨城県立歴史館共催事業「紋切りあそび」開催
		潮来市立中央公民館での返却サービス開始
	2月	オリジナルカレンダー作り開催
	3月	茨城県立歴史館共催事業「勾玉づくり体験」開催
		潮来市立図書館デジタルアーカイブの提供開始
	4月	読書推進事業の一環として市内小学1, 2, 3年生に読書ノート配布
		知って得する!野菜づくりのコツと裏ワザ開催
		映画上映会開催
		(子ども向け:第3土曜日/大人向け:第4日曜日/年4回)

		令和元年度潮来市立図書館まつり開催
		親子で楽しむプログラミング講座開催 (子ども向け：毎月第4日曜日定期開催／大人向け：年4回)
令和元年	5月	スタッフ研修「ブックスタートの基本」実施
	6月	大人のための朗読会開催(年2回) 令和元年度第7期子ども司書講座開講(年8回講座) 子育て支援サービス「リトミック講座」開催開始 (毎月第3,4木曜日定期開催) 市民協働事業「歴史と音楽から楽しく学ぶハワイ語翻訳講座」開催 (年5回講座) 市民協働事業「はじめての人向け!たのしむ俳句(夏の部)」開催 (年2回講座) 食品サンプルづくり講座開催
	7月	第6回図書館川柳開催 第7回POPコンテスト開催 調べ学習支援 小中学生のための読書感想文講座開催
	8月	民間企業連携「超低温-196℃を体験しよう!!」開催
	9月	台風15号により屋根部破損
		ちいさなちいさなほんだなーブックシェルフをつくろう!開催
	10月	スタッフ研修「認知症サポーター研修」実施 図書館でハロウィンパーティー開催
	11月	潮来市民文化祭連携事業「移動プラネタリウム・望遠鏡工作」開催 茨城県立歴史館共催事業「勾玉づくり体験」開催 ミステリーバッグイベント開催(年3回)
	12月	消しゴムはんこで年賀状をつくろう開催 文学作家講演「トントゥとクリスマスおはなし会」開催 クリスマスミニコンサート開催 ボランティア友の会連携事業「お正月かざりを作ろう!」開催
令和2年	1月	市民協働事業「はじめての人向け!たのしむ俳句(冬の部)」開催 (年2回講座) 大判かるた大会開催 オリジナルカレンダー作り開催 茨城県立歴史館共催事業「ミニ掛け軸作りと水引基本の結び」開催
	2月	和綴じ本をつくろう開催
	3月	新型コロナウイルス感染症拡大防止のため、3月イベント中止 (お話し会、上映会、家系図の作り方講座、埜納タオ氏文学講演会) 新型コロナウイルス感染症拡大防止のため、施設利用制限開始 (2階施設、館内視聴、館内PC等) 新型コロナウイルス感染症拡大防止のため、3月30日～5月20日まで臨時休館

4月	<p>臨時休館のため、4月イベント中止（令和2年度図書館まつり、お話し会、映画上映会、就職支援センター出張相談会）</p> <p>臨時休館および新型コロナウイルス感染症拡大防止のため、電子図書館申込方法変更</p> <p>読書推進事業の一環として市内小学1，2，3年生に読書ノート配布</p>
5月	<p>臨時休館および新型コロナウイルス感染症拡大防止のため、5月イベント中止（令和2年度図書館まつり、お話し会、マネー管理教室、就職支援センター出張相談会）</p> <p>臨時休館および新型コロナウイルス感染症拡大防止のため、利用者カード申込方法、電子図書館申込方法変更</p> <p>図書館再開（開館時間：10：00～17：00 利用対象：潮来市民）</p>
6月	<p>新型コロナウイルス感染症拡大防止のため、6月イベント中止（お話し会、大人のための朗読会、就職支援センター出張相談会）</p> <p>利用制限緩和（開館時間：10：00～17：00 利用対象：制限なし）</p>
7月	<p>利用制限緩和（開館時間：9：30～19：00 イベント再開）</p> <p>毎日新聞データベース「毎索」の提供開始</p> <p>第7回図書館川柳開催</p> <p>いばらきアマビエちゃん導入</p> <p>第8回POPコンテスト開催</p>
8月	<p>高校生が描いたヒロシマ原爆の絵画展開催</p> <p>足踏み式アルコール消毒用スタンド設置</p> <p>電子図書館PR展示コーナーの設置</p> <p>映画上映会開催</p> <p>（子ども向け：第3土曜日／大人向け：第3日曜日／年3回）</p> <p>ソープディスペンサー設置</p>
9月	<p>自分の絵が缶バッジになっちゃうよ！開催</p> <p>子育て支援サービス「親子で楽しむリトミック講座」開催開始（毎月第4水曜日定期開催）</p>
10月	<p>図書館でハロウィンパーティー開催</p>
11月	<p>出張！カシマサッカーミュージアム開催</p> <p>ミステリーバッグイベント開催（年3回）</p> <p>読書通帳機導入</p> <p>生涯学習講座「マネー管理教室」開催（年3回）</p> <p>本のしくみを知ろう！豆本づくり開催</p> <p>大人のための朗読会開催（年2回）</p>
12月	<p>消しゴムはんこで年賀状をつくろう開催</p> <p>クリスマスミニコンサート開催</p>
令和3年 1月	<p>お正月飾りを作ろう開催</p> <p>サーモグラフィカメラ設置</p> <p>トイレ便座除菌ディスペンサー設置</p>

	<p>スタッフ研修「精神・発達障害者仕事サポーター養成講座研修」実施</p> <p>緊急事態宣言（茨城県独自）の発令に伴い、1月下旬のイベント中止 （お話し会、親子で楽しむリトミック講座）</p> <p>緊急事態宣言（茨城県独自）の発令に伴い、利用制限開始 （2階施設、館内視聴、館内PC等）</p>
2月	<p>緊急事態宣言（茨城県独自）の延長に伴い、2月イベント中止 （お話し会、親子で楽しむリトミック講座、就職支援センター出張相談会）</p>
3月	<p>緊急事態宣言（茨城県独自）の解除により利用制限緩和（イベント再開）</p> <p>かぞくみんなのカレンダーづくり開催</p> <p>昔のくらし・昔の道具展開催</p> <p>イースターエッグペンダントをつくろう！開催</p> <p>和綴じ本をつくろう開催</p> <p>小型風力発電機撤去</p>
4月	<p>潮来市立電子図書館アプリ「Libby」提供開始</p> <p>新型コロナウイルス感染症拡大防止のため、利用制限開始、イベント中止（令和3年度図書館まつり、お話し会）</p>
5月	<p>大人のための朗読会開催</p>
6月	<p>除菌消臭器設置</p> <p>ふしぎなコースターをつくろう！開催</p> <p>書籍除菌機設置</p>
7月	<p>消毒液噴霧器導入</p> <p>第8回図書館川柳開催</p> <p>第9回POPコンテスト開催</p> <p>バスボムをつくってあついなつをのりきろう！開催</p> <p>ミステリーバッグイベント開催（年3回）</p> <p>感染拡大市町村に指定されたため、利用制限開始 （開館時間：9：30～17：00）、イベント中止</p>
8月	<p>茨城県独自の緊急事態宣言の発令、国からのまん延防止等重点措置の適用に伴い、利用制限強化、イベント中止（お話し会、親子で楽しむリトミック講座、知って得する野菜作りのコツと裏ワザ等）</p> <p>高校生が描いたヒロシマ原爆の絵画展開催</p> <p>茨城県非常事態宣言の発令に伴い、臨時休館</p>
9月	<p>よむ！しる！認知症コーナー新設</p> <p>図書館再開</p>
10月	<p>学習コーナーPC専用席増設</p> <p>地域連携事業「置き菓子ショップアイリス」開設</p> <p>おひとりさま向けワーキングブース貸出開始</p> <p>図書館でハロウィンパーティー開催</p> <p>鹿島アントラーズファンクラブ会報誌「月刊フリークス」に記事掲載</p>
11月	<p>ジェンダーニュートラルコーナー設置</p>

		りょうしゃカードケースづくり開催
	1 2 月	クリスマスミニコンサート開催 消しゴムはんこで年賀状をつくろう開催 映画上映会開催 (子ども向け：第3土曜日／大人向け：第3日曜日／年3回) 市民講座お正月アレンジを作ろう！開催
令和4年	1 月	子育て支援サービス「親子で楽しむリトミック講座」3～6歳向け講座新設(0～3歳向け：毎月第4水曜日／3～6歳児向け：毎月第3土曜日) 年始めは読書通帳で運だめし！開催 14ひきのシリーズパネル展開催 おにになれるへんしんぼうしをつくろう！開催 国からのまん延防止等重点措置の適用に伴い、利用制限開始
	2 月	茨城県立図書館講演会サテライト会場設置 市民講座フラワーギフトを作ろう！開催
	3 月	東日本大震災を忘れない写真展開催 和綴じノートを作ろう開催 昔のくらし・昔の道具展開催 利用制限緩和 イースターエッグペンダントをつくろう！開催

2-2. 施設の概要

1. 施設名称・規模等

- (1) 施設名：潮来市立図書館
- (2) 開館日：平成18年5月27日(土)
- (3) 位置：潮来市牛堀289番地
- (4) 電話番号：0299-80-3311 FAX：0299-64-5880 E-mail：lib@itako.ed.jp
- (5) ホームページ：<https://lib.itako.ed.jp/> (PC) <https://lib.itako.ed.jp/i/ihome.html> (携帯)
- (6) 施設規模

①総事業費	1,005,481千円
工事期間	平成16年12月～平成18年3月
②敷地面積	12,315㎡
③建築面積	2,585㎡
④延床面積	3,556㎡／利用スペース (既存部分：2,255㎡ ・ 増築部分：1,301㎡)
⑤構造	鉄筋コンクリート造一部鉄骨造 2階建
⑥収容可能数	186,000冊
開架収容数	図書／96,000冊・視聴覚資料／5,000タイトル
閉架収容数	図書・視聴覚資料／90,000冊

⑦駐車台数 91 台（障害者用 3 台）、駐輪台数 30 台

(7) 施設内容

(1 階)

1) 開架・閲覧スペース《利用者に書籍や AV 資料などで情報や知識を提供する。》

- ①開架スペース（一般書・児童書・ユース〈青少年〉・郷土資料・新聞雑誌など）
- ②視聴覚ブース（視覚用ブース 6 台・CD 聴覚用 2 台）
- ③インターネットコーナー（データベース検索兼用）
 - ・デスクトップパソコン：7 台
 - ・ノートタイプパソコン：5 台 計 12 台
- ④サービスカウンター／貸出／返却／レファレンス（本の相談）
- ⑤乳児童用トイレ・多目的トイレ（オストメイト／ベビーベッド／ベビーチェア）
- ⑥授乳室兼対面朗読室
- ⑦自動貸出機 1 台、蔵書検索機 3 台、拡大読書機 1 台

2) 導入・休憩スペース 《利用者へ図書館情報や身近な地域情報を提供する。》

- ①エントランスホール、休憩コーナー、自動販売機コーナー

3) 管理・保存・整理スペース 《図書館の管理及び資料の整理・保存をする。》

- ①閉架書庫
- ②事務室・応接室・図書作業室
- ③スタッフラウンジ

(2 階)

4) 集会・展示スペース《展示やイベントなどを通じて市民交流の場を提供する。》

- ①視聴覚室（50 人利用可能）
- ②スタディールーム（学習室／70 人利用可能）
- ③ボランティア室兼お話の部屋、集会室：2 室
- ④多目的トイレ（ベビーベッド／ベビーチェア）・男女トイレ
- ⑤郷土史料展示室・郷土資料整理作業室・収蔵室

5) 屋外スペース

- ①駐車場、駐輪場、風力発電設備
- ②憩いの場：ウッドデッキ、広場（芝生）、中庭

◎図書館整備に係わる委託，公示及び備品購入等状況

項 目	平成 17 年度	平成 18 年度	計
基本実施設計施工管理業務委託		18,690,000	18,690,000
市立図書館建設工事	324,870,000	139,230,000	464,100,000
電気設備工事	65,782,500	28,192,500	93,975,000
建設工事及び電気設備工事管理業務	5,365,500	2,299,500	7,665,000
内装及びブラインド設置工事	8,988,000		8,988,000

図書納品業務	145,665,544	52,033,800	197,699,344
家具・サイン管理委託	840,000		840,000
外構工事管理委託	735,000		735,000
書誌情報作成委託	6,865,950		6,865,950
外構工事	58,380,000		58,380,000
備品購入（家具・システム・音響映像）	147,124,414		147,124,414
計	764,616,908	240,445,800	1,005,062,708

* 新市町村づくり支援事業補助金総額 1,000,000 千円

(内訳：平成 16 年度 240,000 千円・平成 17 年度 760,000 千円)

2.施設の特徴

- (1) 子ども向け・青少年向けの図書資料の充実を図った。
 - ・「潮来市子供読書活動推進計画」の実現と文字、活字文化の振興
- (2) 既存棟に増築を施し、開架スペースを 1 階にまとめ、自然光を多く取入れ、開放的な空間とした。
- (3) 書架は、棚板を自在性、互換性を持たせ、床に固定して耐震性能も確保した。
 - ・書架高も低めにして本を自由に手に取れる空間を確保した。
- (4) 子ども達のため、「幼児コーナー（フローリング床）」、「お話の部屋」、「児童用トイレ」を設置。一般利用者には書架周囲に「アルコープ（読書席）」を設置した。机・イスは子ども用、大人用と使い易くした。
- (5) 親子の利用者のため、「対面朗読室兼授乳室」や「オストメイト付き多目的トイレ」・「幼児トイレ」を設置した。
- (6) バリアフリーを重視した施設づくり
 - ・多目的トイレ 3 カ所（1 階 2 カ所、2 階 1 カ所）、通路幅、点字ブロック、エレベーター、段差のない室内、スロープの設置（高低差 2.56m／全長 22.3m／勾配率 5.6%）、読書拡大器（鏡）や車いす・ベビーカーの常備。
- (7) 生涯学習や子育て支援の場として郷土史料展示室、ボランティア室（兼お話の部屋）の設置、集会室 2 室を多目的に利用する。
- (8) IC タグシステムの採用（県内 3 例目）
 - ・カウンターの出借を容易にし、無人自動貸出機の利用も可能にして、プライバシー保護も確保。
 - ・図書館の主幹的業務である「図書資料の選書」や「レファレンス（本の相談）」の充実につながり、利用者サービスの向上を図れる。
- (9) フリーアクセス工法の導入
 - ・効率的な暖冷房を行うため、床下空調を採用した。
 - ・コンピューターシステムや電気設備等を床下配線として修理や配線追加などを容易にできる。

2-3. 潮来市立図書館施設部門別面積・利用者用座席数・利用者用書架収容力

	部屋名及びスペース	面積 (㎡)	座席 (数・台数)	
1階	エントランスホール・休憩コーナー	121.7	12	
	開架閲覧・レファレンススペース	1,279.8	132	
	対面朗読室兼授乳スペース	13.7	2	
	事務スペース	79.1	8	
	作業スペース・荷解スペース	97.9	9	
	応接室	17.9	4	
	その他 (スタッフラウンジ・更衣室・倉庫等)	52.8	8	
	閉架書庫	346.5	0	
	設備関係諸室 (機械室・変電室)	118	0	
	1階共用スペース (廊下・倉庫・階段・WC等)	224.5	0	
	1階部分延床面積	2,351.9	175	
2階	集会室1	56.4	20	
	集会室2	80.8	20	
	ボランティア室兼お話の部屋	61.2	8	
	学習コーナー・ギャラリー	331.4	72	
	視聴覚室	81.9	50	
	郷土資料展示室	285.5	0	
	作業・整理室	61	8	
	コワーキングスペース	61	6	
	2階共用スペース (廊下、通路・倉庫・WC・テラス等)	168.1	0	
	2階部分延床面積	1,187.3	178	
	R階部分延床面積	16.6	0	
	全体 (延床面積)	3,556	353	
	建築面積	2,585	0	
	敷地面積	12,315	0	
屋外	駐車場(西側：利用者専用駐車場)	2,209	68	
	駐車場(南側：利用者専用駐車場)	544	23	
	駐輪場	60	30	
	書架名	開架 (棚数)	閉架 (棚数)	計 (棚数)
書架棚数	普通書架	3,045	2,232	5,277
	うち参考図書	136	0	136
	うち郷土行政資料	100	0	100
	うち児童図書	559	0	559
	うち雑誌架	10	0	10
	うち新聞架	56	0	56
	積層書架/集密書架		0	0
	合計	3,045	2,232	5,277



図書館1階 施設案内

- ・サービスカウンター
- ・一般図書コーナー
- ・青少年図書コーナー
- ・児童図書コーナー
- ・キッズスペース
- ・視聴覚コーナー
- ・新聞・雑誌コーナー
- ・インターネットコーナー
- ・ワーキングブース

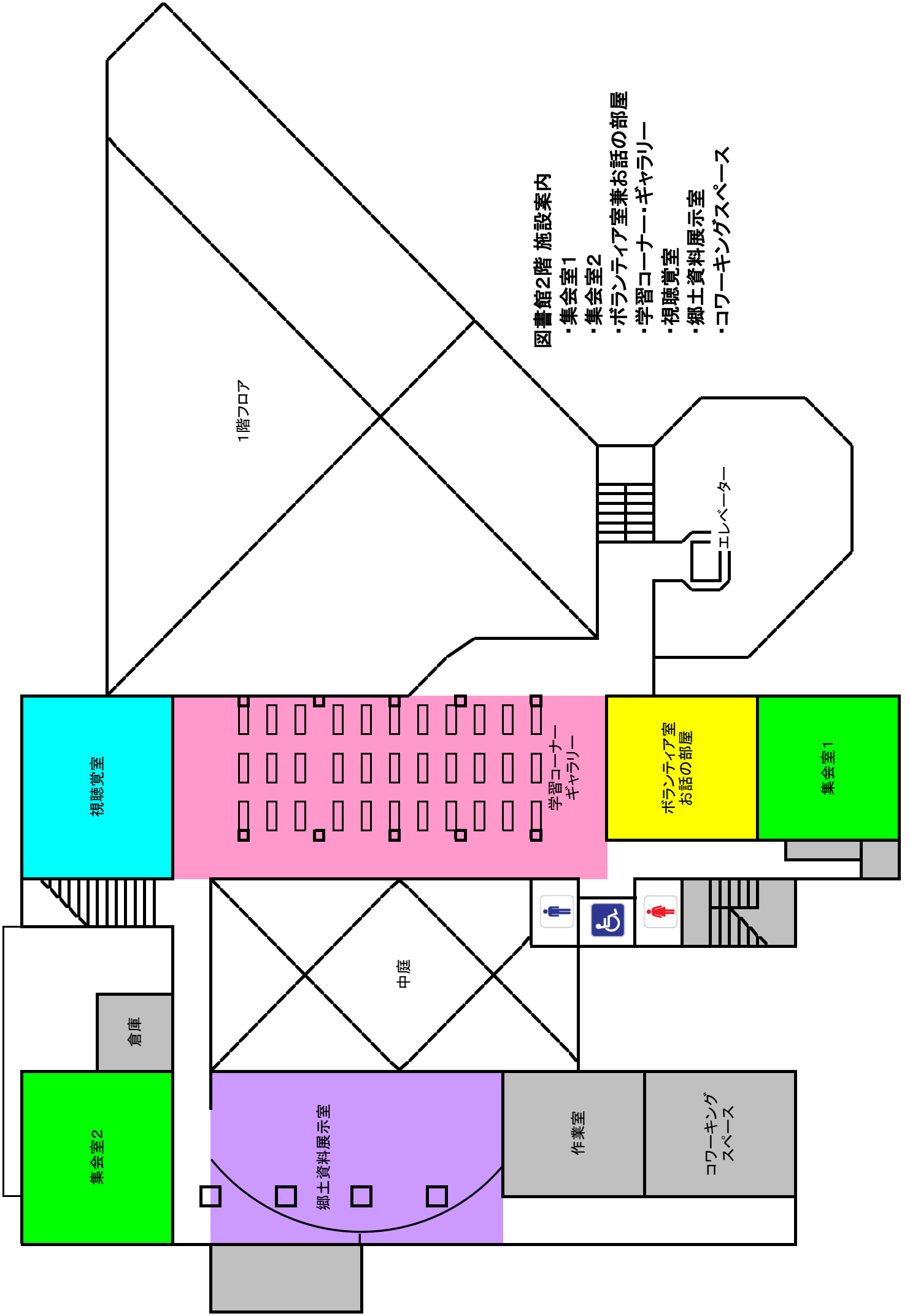

図書館2階 施設案内

- ・集会室1
- ・集会室2
- ・ボランティア室兼お話の部屋
- ・学習コーナー・ギャラリー
- ・視聴覚室
- ・郷土資料展示室
- ・コワーキングスペース

1階フロア

視聴覚室

学習コーナー
ギャラリー

ボランティア室
お話の部屋

集会室1

エレベーター

倉庫

集会室2

中庭

郷土資料展示室

作業室

コワーキング
スペース

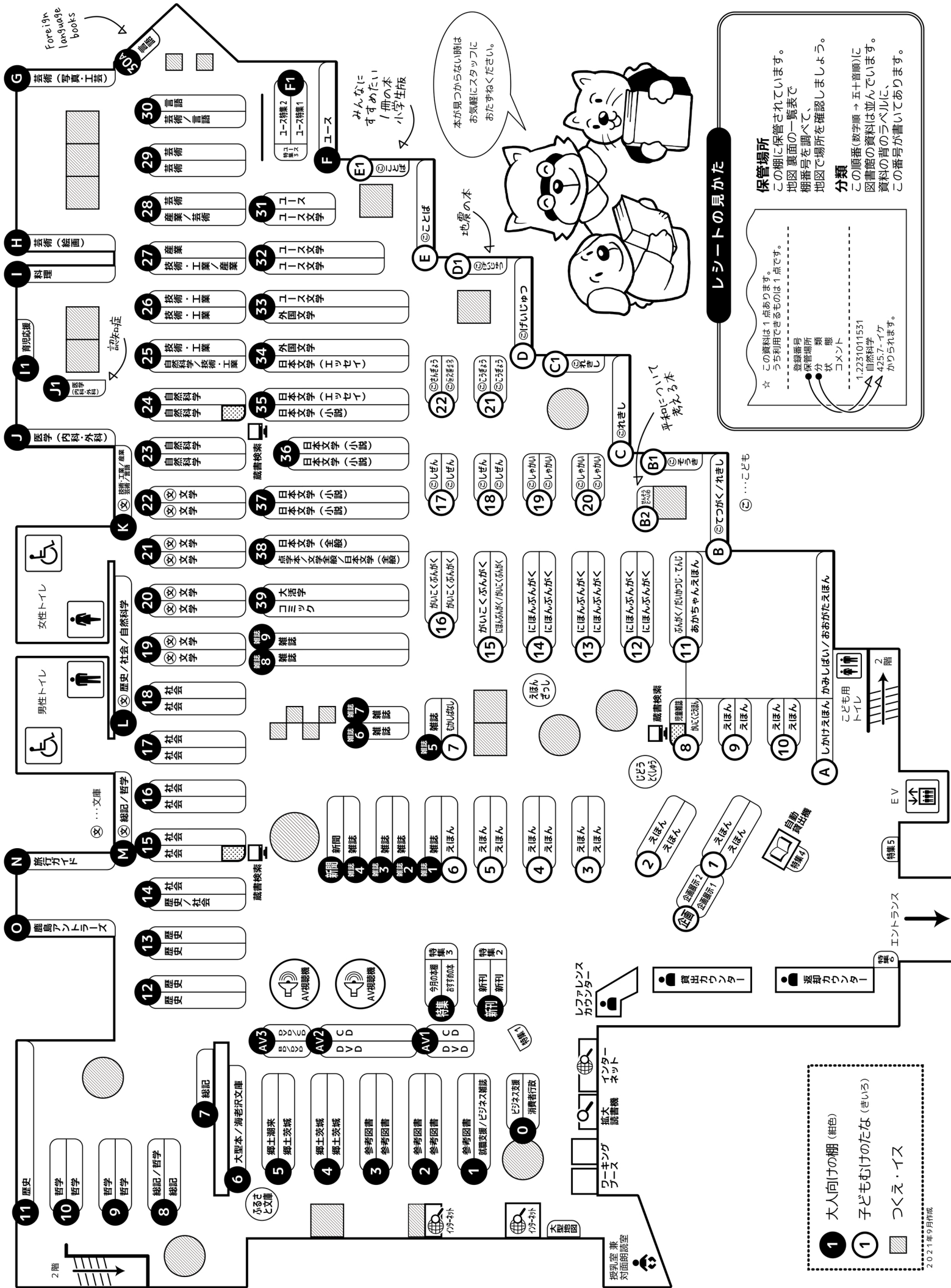

レシートの見かた

保管場所
この棚に保管されています。
地図裏面の一覧表で
棚番号を調べて、
地図で場所を確認しましょう。

分類
この順番(数字順)→五十音順)に
図書館の資料は並んでいます。
資料の背のラベルに、
425.7-イケ
この番号が書いてあります。

☆ この資料は1点あります。
うち利用できるものは1点です。
--- 登録番号
--- 保管場所
--- 分類
--- 棚番
--- コメント
--- 1,223,101,1551
--- 自然科学
--- 425.7-イケ
--- かりられます。

- 1 大人向けの棚 (紺色)
- 1 子どもむけのたな (まいる)
- つくえ・イス

◎ 大人向け（紺色の棚）

保管場所	棚番号	分類	詳細
今月の本棚 1～3	特集	-	毎月テーマを変えて、展示しています。
おすすめの本 1～3	特集	-	大河ドラマ/映画原作/追悼特集 など
特集 1～6	特集1-6	-	臨時の特集コーナー
新刊	新刊	-	新しく入った本（大人/ユース/子ども）
大型地図	大型地図	-	大型地図/電話帳
CD・DVD BD・カセット	AV 1-3	C/D/BD/CT	CD/DVD/ ブルーレイ/カセットテープ
消費者行政 ビジネス支援	0	-	消費者行政コーナー ビジネス支援コーナー
就職支援・ビジネス雑誌	1	-	就職支援コーナー/雑誌（ビジネス）
参考図書	2	R000～R210	参考図書（総記/哲学/歴史）
	3	R210～R499	参考図書（歴史/社会科学/自然科学）
	4	R500～R999	参考図書（技術・工業/産業/芸術/言語/文学）
郷土茨城	4	1000～1599	郷土茨城（総記/哲学/歴史/社会科学/自然科学/技術・工業）
郷土潮来	5	1600～1999	郷土茨城（産業/芸術/言語/文学）
大型本/海老沢文庫	6	-	潮来市に関する郷土資料（大人/子ども）
ふるさと文庫	7	-	ふるさと文庫
総記	8	000～015	パソコン（インターネットやワードは26の棚）/図書館
	9	016～099	図書館/読書/出版/博物館
哲学	10	100～141	東洋哲学/西洋哲学/哲学全集/心理学
	11	141～159	心理学/倫理/占い/名づけ/臨床心理学/人生訓
	12	160～199	宗教学/神道/仏教/キリスト教
歴史	13	200～210	歴史学/古代/中世/江戸/明治/大正/昭和
	14	211～289	地方史/中国史/西洋史/各国史/皇室/伝記（日本）
	15	289～293	伝記（日本/東洋/西洋）/日本の地理 ※ 旅行ガイドはMの棚
社会	16	293～299	世界の地理・紀行・旅行
	17	300～319	政治/国家/行政/外交
	18	319～335	法律/経済/企業・経営
文庫（文学）	19	335～361	企業・経営/貨幣/金融/保険
	20	361～374	社会保障/労働/家族問題/社会福祉/教育
	21	375～399	教育/学校案内/家庭教育/民俗学/冠婚葬祭/伝説/軍事
文庫（文学）	22	B900～B913.5	文庫（文学全般/詩歌/古典/日本の現代小説：ア～サ）
	23	BFア～BFマ	文庫（日本の現代小説：サ～マ）
	24	BFマ～BFフ	文庫（日本の現代小説：マ～フ/日本のエッセイ）
	25	BFフ～BFク	文庫（日本のエッセイ/各国の文学）

◎ 大人向け（紺色の棚）

保管場所	棚番号	分類	詳細
自然科学	23	400～488	科学/数学/物理学/化学/天文学/地学/植物学/動物学
	24	488～492	動物学基礎医学/看護学/女性医学/眼科/歯科/健康
	25	492～498	※ 493/494（内科/外科）はJの棚
技術・工業	26	498～499	食品・栄養/薬学
	27	500～544	技術/特許/環境/建築/原子力/機械/電気
産業	28	545～595	インターネット/金属製造/家計/手芸 ※ 596（料理）はIの棚
	29	597～599	インテリア/子育て
芸術	30	600～673	園芸/畜産/商業
	31	674～699	商業/交通/観光/放送
	32	700～719	美術/音楽/舞踏/演劇 ※ 720～729（絵画/書道）はHの棚
言語	33	720～770	※ 730～759（版画/写真/工芸）はGの棚
	34	771～788	映画/歌舞伎/落語・大衆演芸/趣味/スポーツ
ユース特集1～3	35	789～799	武術/囲碁・将棋
	36	800～899	スピーチ/手紙文例/作文/各国言語
ユース	F1	-	洋書コーナー
ユース	F	Y000～Y499	ユース（総記/哲学/歴史/社会/自然科学）
	31	Y500～Y899	ユース（技術・工業/産業/美術/言語）
ユース文学	32	Y933～Y999	ユース文学（各国）
	33	BFシ～BFフ	ユース文学（日本/各国）
外国文学	34	B913.68～B933	ユース文学（日本）
	35	B900～B913.5	ユース文学（中国/英米）
日本文学（エッセイ）	36	BFア～BFシ	各国文学（英米/ドイツ/フランス など）
	37	933～999	各国文学（中国/英米）
日本文学（小説）	38	920～933	日本文学（エッセイ/手記/日記）
	39	914.6～919	日本文学（エッセイ/落語）
日本文学（全般）	40	913.68～914.6	日本文学（エッセイ/落語）
	41	Fフ～Fク	日本の小説（作家名：フ～フ）
文学全般	42	Fシ～Fフ	日本の小説（作家名：シ～フ）
	43	Fア～Fシ	日本の小説（作家名：ア～シ）
点字本	T	910～913.5	日本文学（作家研究/和歌/俳句/川柳/詩/古典）
大活字	L	900～909	文学全般
コミック	M	900～909	文学全般
芸術（写真・工芸）	G	730～759	版画/写真/工芸
芸術（絵画）	H	720～729	書道/絵画

◎ 大人向け（紺色の棚）

保管場所	棚番号	分類	詳細
料理	I	595	料理全般
育児応援	I1	-	育児応援コーナー
医学（内科・外科）	J	492～493	外科/精神医学/内科
	J1	-	認知症コーナー/シニア向け紙芝居
文庫（言語）	K	B800～B899	文庫（言語）
文庫（芸術）		B700～B799	文庫（芸術）
文庫（産業）		B600～B699	文庫（産業）
文庫（技術）	B500～B599	文庫（技術）	
文庫（自然科学）	B400～B499	文庫（自然科学）	
文庫（社会）	L	B300～B399	文庫（社会科学）
文庫（歴史）	B200～B299	文庫（歴史）	
文庫（哲学）	M	B100～B199	文庫（哲学）
文庫（総記）	B000～B099	文庫（総記）	
旅行ガイド	N	-	旅行ガイド（茨城/国内/国外） ※ 茶色の丸シール
鹿島アントラーズ	O	-	アントラーズコーナー ※ サッカーボールのシール
雑誌1-9	雑誌1	-	雑誌（女性誌/女性ファッション）
	雑誌2	-	雑誌（育児/家庭/料理）
	雑誌3	-	雑誌（園芸/エンターテインメント）
	雑誌4	-	雑誌（文学・文芸/歴史/旅行）
	雑誌5	-	雑誌（図書館/ペット/健康・医療）
	雑誌6	-	雑誌（NHKテキスト）
	雑誌7	-	雑誌（NHKテキスト）
	雑誌8	-	雑誌（週刊誌/教育・福祉/建築・デザイン）
	雑誌9	-	雑誌（スポーツ/釣り/乗り物/男性誌/パソコン）

◎ 子どもむけ（きいろのたな）

保管場所	棚番号	分類	詳細
えほん	1	Eア～Eオ	えほん（絵を書いた人の名前 ア～オ）
	2	Eカ～Eコ	えほん（絵を書いた人の名前 カ～コ）
	3	Eサ～Eソ	えほん（絵を書いた人の名前 サ～ソ）
	4	Eタ～Eト	えほん（絵を書いた人の名前 タ～ト）
	5	Eナ～Eハ	えほん（絵を書いた人の名前 ナ～ハ）
	6	Eヒ～Eホ	えほん（絵を書いた人の名前 ヒ～ホ）
	7	Eユ～Eフ	えほん（絵を書いた人の名前 ユ～フ）
	8	Eマ～Eヤ	えほん（絵を書いた人の名前 マ～ヤ）
	9	Eマ～Eヤ	えほん（絵を書いた人の名前 マ～ヤ）
	10	Eマ～Eヤ	えほん（絵を書いた人の名前 マ～ヤ）

◎ 子どもむけ（きいろのたな）

保管場所	棚番号	分類	詳細
むかしばなし	7	E	日本のむかしばなしえほん ※ 緑シールのえほん
児童雑誌	8	-	子供の科学・ジュニアエラ・毎日小学生新聞 など
がいこくごえほん	-	-	外国語でかいてあるえほん ※ えいごシールのえほん
あかちゃんえほん	E	0・1・2さいむけのえほん ※ 赤シールのえほん	
だいかつじ・てんじ	11	T/L	文字の大きな本/点字本
ぶんがく	12	900～912	文学全集/詩
にほんぶんがく	13	913ア～ク	日本のよみもの（書いた人の名前 ア～ク）
	14	913ク～ニ	日本のよみもの（書いた人の名前 ク～ニ）
	15	913ニ～ヨ	日本のよみもの（書いた人の名前 ニ～ヨ）
がいこくぶんがく	16	913ラ～リ	日本（ラ～フ）/英語
	17	920～933ヒ	中国/英米のよみもの（ヒ～ヒ）
子ども（しぜん）	18	933ヒ～999	英米のよみもの（ヒ～フ）/そのほかの国のよみもの
	19	472～499	植物/動物/こん虫/魚/体・健康
子ども（こうぎょう）	20	400～471	科学/算数/宇宙/天気/きょうりゅう/植物
	21	500～579	エネルギー/工作/工業/環境/のりもの/原子力/ロボット/機械
子ども（さんぎょう）	22	580～599	生活/料理/手芸/料理
	23	600～699	農業/ペット/水産業/商業
しかけえほん	-	-	しかけえほん ※ 黄色シールのえほん
かみしばい	A	C	かみしばい
おおがたえほん	-	-	大型絵本
子ども（そうき）	B1	000～099	パソコン/じてん
せんそうとへいわ	B2	-	戦争と平和
子ども（てつがく）	B	100～199	心理ゲーム/うらない/宗教
	C	200～279	歴史
子ども（しゃかい）	C1	280～289	人物・伝記・国旗
	C2	289～299	人物・伝記/地理・地図/世界のくらし
	C3	369～399	福祉・ボランティア/教育/昔話/戦争
	C4	300～369	政治/法律/経済/社会/仕事/福祉・ボランティア
子ども（げいじゅつ）	D	700～799	芸術/音楽/あそび/スポーツ/なぞなぞ・めいろ
子ども（ことば）	E	800～899	日本語/漢字/ことわざ/英語/そのほかの国の言葉
	E1	-	みんなにすすめたい1冊の本（小学生版）
児童特集	児童特集	-	毎月テーマをかえて、絵本を集めています。
絵本雑誌	絵本雑誌	-	子どものとも/かがのとも復刻版
企画展示1・2	企画1,2	-	定期的なテーマをかえて、展示をしています。

3. 運営方針

3-1. はじめにー基本方針

図書館は、国民の知る権利を保障する重要な社会的基盤として位置付けられる機関です。

情報化社会といわれる今日、多くの人が必要な知識・情報を入手し、生涯を通じて学びながら、楽しく心豊かな生活を送ることを求めています。図書館は、こうした要求に応じて市民の向上心や知的好奇心を満たし、市民自身による豊かな市民社会の形成や文化の創造に貢献することを目標とします。

地域の情報拠点として、市民に親しまれる図書館運営に努めます。

3-2. サービスの基本原則

・本と人が出会うサービスの4つの広場づくりをめざして

■ 知識のひろば

「市民に必要とする資料を提供できる」環境づくり。

■ 情報のひろば

市民と資料の橋渡しをする「レファレンス・サービス（調べものの支援や相談）」の役割。

■ 文化のひろば

地域（市民）の文化活動を支援したり、文化事業を開催したりし、地域文化を育む。

■ 地域のひろば

市民の憩いの場、くつろぎの場、交流の場。人が集まり、人と人が交流できる「地域のひろば」のような環境づくり。

3-3. 館運営の目標 — 令和3年度サービス事業 主な施策

①図書館資料の充実

- ・市民と市民が求めている資料や情報をつなぐため、図書館による資料・情報の収集とレファレンスサービスの充実、市民が情報を入手できる環境の整備に努めます。

令和3年度図書館資料費（税込）：¥13,796,800

- ・図書費：¥7,650,000
- ・電子書籍費：¥1,100,000
- ・雑誌費：¥2,199,000
- ・視聴覚：¥2,143,800
- ・新聞費：¥704,000

②図書館を利活用した調べ学習や学習支援等の学校への提供と企画事業の実施

- ・学校教育現場における調べ学習に資する資料および活用事例等を提供します。
- ・学童保育事業との連携を図ります。

③子ども読書活動の推進

- ・子どもが豊かな感性や想像力を身に付け、人生をより深く生きるための本との出会いを支援するとともに、読書に親しむ環境を整えます。

④学校図書館支援の充実

- ・学校図書館システムに関する相談受付等の支援や、学校図書館専門スタッフの配置、ミニ図書館事業等により、学校図書館が学校教育活動に活用されるよう、活性化を図ります。

⑤生涯学習講座の充実

- ・潮来市立図書館ボランティア友の会をはじめ、市民の参加と協働による図書館事業の展開を図ります。

⑥マイナンバーカード利用の導入

- ・図書の貸出の際、個人のマイナンバーカードでも貸出手続きができるシステムを導入し、カード普及と利用促進を図ります。

⑦読書通帳機の導入

- ・読書通帳機を導入し読書通帳を発行することで、読書意欲を高め、図書館利用の促進を図ります。

【令和3年度事業計画 主なサービス事業内容】

①外部機関・地域団体との連携による企画事業の実施（コンソーシアム事業）

- ・市民の生涯学習に資する取組みとして、図書館を核とした各種団体や企業との連携を図り、講座セミナーをはじめとした事業を展開します。

②レファレンスサービスの充実

- ・利用者の資料相談に対応するために、各種辞典、事典、目録、索引、年鑑、統計書、法規類集及び文献等の参考図書を整備し、レファレンスサービスの充実を図ります。
 - ・レファレンス資料の収集・整理・保存
 - ・レファレンス事例のデジタル化の推進
 - ・オンラインデータベースの提供
 - ・行政情報サービス及び調査支援
 - ・ビジネス支援コーナーでの情報提供の充実

③学校図書館支援事業

- ・小中学校との連携を深め、学校図書館データ管理システムの運営を支援するために、学校図書館支援担当による巡回と相談業務の充実を図ります。
 - ・蔵書整備（新規資料整備継続）
 - ・選書相談
 - ・環境整備
 - ・図書修理
 - ・システム配備および操作支援
 - ・調べ学習支援としての情報提供
 - ・ブックトーク

④ミニ図書館事業

- ・学校図書館との連携推進を図るため、小学校・中学校への図書貸出事業を実施します。

⑤障害者サービスの充実

- ・障害者差別解消法に伴う取組みとして、大活字図書の収集や作成、マルチメディアデジターの収集を積極的に行うなど、サービスの充実を図ります。

⑥プログラミング学習講座の提供

- ・子ども、保護者、指導者等が幅広く学習できる講座として、プログラミング学習講座を実施します。定期的実施し多くの方に参加いただけるよう配慮します。

⑦国立国会図書館デジタル化資料送信サービスの提供

- ・国立国会図書館がデジタル化した資料のうち、絶版等の理由で入手が困難な資料を潮来市立図書

館内に設置されたパソコン端末で閲覧、印刷できるサービスを提供します。

【令和3年度潮来市立図書館事業計画 実施事業内容】

①図書館だよりテーマ（今月の本棚1）

- ・毎月発行の図書館だより「クローバー」で特集するテーマに即した本を紹介します。

②特集

- ・社会的関心の高い事項および最新時事をテーマにします。

③おすすめの本

- ・長期もしくは年間を通して様々なテーマを特集します。

④児童特集

- ・主に児童書を中心に読み物、絵本などを特集します。特集内容は、子どもだより「スマイル」でも紹介します。

⑤おはなし会

- ・例年通り、毎月第1日曜日、第2第4土曜日に開催します。図書館スタッフ、おはなしボランティアとの共催です。通常のおはなし会のほか、季節に合わせた特別版やおはなしボランティアによる朗読会も実施します。
- ・おはなし会事業と別に「子育て広場」（旧牛堀幼稚園、中央公民館）にて読み聞かせを行います。

⑥上映会

- ・3ヶ月に1回の上映会を実施します。開催月の第3土曜日に子ども向け、第3日曜日に一般向けを上映します。上映作品は図書館所蔵資料かつ上映許諾資料から選定します。12月期には、スペシャル版として複数本の上映を行います。

⑦講演会／講座

- ・図書資料への理解を深めるために、講演会、講座などを実施するとともに、読書活動推進のための実践講座や学習会を行います。

⑧企画事業

- ・図書館まつり：図書館開館記念月と図書館振興月間として、複数のイベントを開催します。
- ・ミステリーバッグ：読書推進を目的とした「本の福袋」を用意します。
- ・川柳コンテスト：読書と図書館に関する川柳をコンテスト形式で募集します。
- ・POPコンテスト：本を紹介するPOPをコンテスト形式で募集します。
- ・仮装で図書館：ハロウィンイベントとして実施します。
- ・クリスマスミニコンサート
- ・大判かるた大会
- ・オリジナルカレンダー作り
- ・布えほん制作講座

⑨学校支援事業

- ・読書ノート配布：おすすめ本リストと読書記録ノートを配布します。
- ・ミニ図書館事業：通年で市内小中学校へ図書の貸出を行います。
- ・学童保育：夏期・冬期に出張読み聞かせと図書の貸出を行います。
- ・学校図書館の整備運営を支援します。

⑩公民館図書室連携

- ・公民館巡回貸出：公民館5館について図書館資料の巡回貸出を行います。
- ・公民館図書室相互貸借：資料の相互貸借を行います。

⑪ビジネス支援事業

- ・起業経営無料相談会：潮来市商工会、潮来市産業観光課と連携し、毎月第4日曜日に開催します。
- ・就職無料相談会：鹿行就職支援センター、潮来市産業観光課と連携し、毎月第4水曜日に開催します。
- ・雑誌スポンサー制度：通年で募集を行います。

⑫子育て支援事業

- ・リトミック講座を毎月第4水曜日に開催します。
- ・子育てに関する資料を集めた特集棚を設置します。
- ・ブックスタートの一環として、かすみ保健センターで行われる「1歳児健診」にて読み聞かせを実施します。(図書館ボランティア友の会も参加)
- ・子育て広場での読み聞かせを行います。(第1木曜日は旧牛堀幼稚園、第2金曜日は中央公民館)

⑬その他(潮来市立図書館ボランティア友の会自主事業)

- ・図書館の活性化と地域コミュニティ活動の推進を図り、社会の変化に対応した多様な利用者に対する新たな図書館サービスを展開するために、市民の社会参加による自己実現と世代を超えた交流の場を目指した図書館ボランティアの活動を促進します。ボランティア友の会の自主事業として、親子参加型の企画を考案し、市立図書館と連携して開催します。

⑭図書館協議会の開催

- ・図書館協議会(年2回開催)の意見を反映して、図書館サービスの向上を図ります。

⑮予約・リクエストサービス

- ・利用者の多様な資料要求に迅速に対応し、資料・情報の提供に努めます。
 - ・所蔵図書の利用予約(貸出予約)
 - ・未所蔵図書の購入(リクエスト購入)
 - ・相互利用による資料の貸借の促進

⑯広域利用の推進

- ・茨城県内および全国の公立図書館等との相互協力による利用サービスを推進します。
- ・茨城県立図書館および他の公立図書館等との相互貸借を推進します。
- ・茨城県立図書館とのインターネットによる図書情報ネットワークを推進します。

⑰蔵書点検の実施

- ・資料保存対策の一環として所蔵図書等の点検を行い、貴重な資料がより長く気持ちよく使えるように心掛けるとともに、効率的な配架を行うために所蔵資料を分類順に整理します。
- ・年1回10日以内 令和3年10月上旬実施

⑱施設の運営管理

- ・利用者の方々が気持ちよく安全に利用できるように、定期的に施設や設備の点検を行い、優先順位を決めて修繕計画を進め、適正に管理します。

⑲図書館施設の提供

- ・市民の活動機会の提供を図り、読書活動と市民との協力体制を推進するため、図書館活動や読書活動を推進する団体に図書館施設(視聴覚室、集会室、対面朗読室)を提供します。

3-4. 中期的図書資料収集方針および令和3年度図書収集方針

潮来市立図書館 中期的図書資料収集方針(令和2年～令和6年)

これは、別に定めた「潮来市立図書館資料収集方針」に基づいた中期的な収集方針とする。

- (1) 資料の種類は、一般図書、児童図書、参考図書、郷土資料、逐次刊行物、視聴覚資料、各電子資料、その他必要な資料とする。
- (2) 基本的で実用的な入門書、解説書を中心とした資料を優先的に幅広く収集する。
- (3) 資料の選択は、思想、宗教、政治において、自由で公平な立場から中立であること。
- (4) 郷土、行政資料は茨城県、潮来市に関連するものを収集し、貴重資料特に絶版で入手困難な資料も積極的に収集する。
- (5) 電子・情報化に対応した資料を積極的に収集する。
- (6) 利用者の要望をふまえ、利用の多い分野の本を継続的に収集していくが、各分野の基本となる資料も広く収集する。
- (7) 障害のある人にも対応できる大活字本・点字本などは積極的に収集する。
- (8) 複本は、原則として置かないものとする。
- (9) ビジネス支援に役立つ資料または関係機関から発行される冊子類などを積極的に収集する。
- (10) 参考資料、実用書ともに継続して収集するものは、活用状況に応じて収集する。
但し、別に定める取扱い要領に規定するものについては、この限りではない。

令和3年度 図書収集方針(分類別)

◆一般図書の収集

【参考図書】

1. 歴史（特に人物事典や史実を調べるのに役立つ辞事典）社会科学分野（特に経済や法律、政治学の辞事典）、産業分野（農業、商業関連）統計書。
2. 年鑑、便覧類は主要なものを継続的に収集する。（活用状況に応じて）
3. CD-ROMなど電子資料も積極的に収集する。
4. 白書類は本来であれば継続して収集するべきだが、種類が豊富で多分野に及んでいるためインターネットの官公庁が発信している白書のWEBサイトで提供する。但し、どんな種類の白書があるのか利用者にも判断できるよう目録やホームページなどで紹介する。

【郷土資料】

郷土資料は、潮来市を中心とした茨城県全域に関する資料を対象とする。

- (1) 潮来市を郷土とする資料は豊富に収集する。（*古文書等の文化財資料は除く）
 1. 歴史的に編纂・編集された図書、雑誌、地誌（地名、地図、史跡、紀行、絵画、写真）。
 2. 観光、産業、歴史を内容とする冊子、案内マップ、パンフレット、ポスター。
 3. 神社・仏閣に関するもの（歴史的文化財）、民俗、風俗に関する文献・著作物。
 4. 潮来市出身者及び在住者の著した全ての著書。
 5. 東日本大震災に関する資料は、積極的に収集する。
- (2) 茨城県全域を郷土とする資料は積極的に収集する。
 1. 郷土に関する資料（地理、歴史、自然等）。

2. 先人に関する資料（人物伝、人物評伝等）および先人の著した資料（文学作品等）。

【行政資料】

行政資料は、潮来市内の発行資料、市に関する記述資料、市に影響を与える資料、行政サービスや市民生活の充実度を客観的に捉え、評価する比較資料などを対象とする。

（1）潮来市の行政資料

1. 潮来市が作成および発行する広報誌、情報版、議事録及び議会だより。
2. 潮来市の各部署が作成および発行する行政冊子、パンフレット類、施策計画書。
3. 行政、地方自治関係の雑誌、新聞記事。また近隣の市・町が発行する広報誌（基本的には県全域）。
4. 民間出版の地方自治資料、住民が作成した資料。

（2）茨城県の行政資料

1. 県議会報告をまとめたもの（ダイジェスト版）。
2. 茨城県の行政機関、学術教育機関が作成および発行する資料。

【総記（0類）】

1. 図書館活動・運営等の向上に役立つ資料、読書指導に関する資料、一般的な読書案内・読書方法に関する資料は、積極的に収集する。学校図書館に関する資料についても積極的に収集する。
2. 情報科学（※ウィンドウズ、プログラム、エクセル等）に関する資料は基本的な技術書・概説書を中心とし、情報工学（5類）と調整を計りながら選択する。
3. 百科事典、一般年鑑は、定評のあるものを各種収集するが基本的には参考図書として収集する。
4. 新聞の縮刷版は、寄贈は受け入れているが、データベースでの新聞記事検索が可能のため、基本的には収集しない。現在収集している新聞の保管期間の設定と併せ調整が必要なものもあるため、継続して検討をする。（新聞社のデータベース事業からの撤退等が想定される場合）

【哲学・心理学（1類）】

1. 哲学は東洋思想、西洋哲学の各分野にわたって、主要な思想家の著作、著作集、各々の思想家に関する研究・伝記などを体系的に収集する。
2. 心理学は、科学的な立場から記述された解説書・概説書を中心に収集し、興味本位のものは最小限にとどめる。
3. 倫理学・宗教など各分野は、代表的な教派・会派・宗派を中心に収集し、一党一派に偏らないように注意する。

【歴史・紀行（2類）】

1. 通史、世界史、時代史は、最新の研究成果に基づいて、歴史の変化や内容が正確で理解できる資料を選択する。欧米やアジア等日本と関係のある国の歴史書については出版点数、所蔵数は多いが、それ以外の諸外国の歴史書は少ないので、基本書を収集する。
2. 旅行書・ガイドブックは類書の所蔵状況・利用頻度を基準に選書を行う。
3. 伝記関連は史料的价值が高いため、被伝者の業績が綿密な調査研究に基づいて記述されているものを中心に選択する。

【社会科学（3類）】

1. 政治、法律、経済、統計、地方行政、都市問題、地方自治関係の資料は、今日的課題を扱った資料が多く、住民の身近な問題も多く含んでいるため積極的に収集する。
2. ビジネスマンおよび社会人全般に適応できる啓発図書や株、金融、企業、会社経営に関する法律書や書式などの経済関連図書は重点的に収集する。
3. 子育て支援、教育支援、就職・雇用支援、ビジネス支援に役立つ資料は積極的に収集する。
4. 社会福祉は、今後の社会においてますます重要なテーマとなるので、多様な観点、種類の資料を幅広く収集する。
5. 災害・防災・東日本大震災に関する資料は積極的に収集する。

【自然科学・医学（4類）】

1. 数学・理学・医学など各分野の基本図書を収集する。
2. 医学に関しては、外科、内科、その他と大きく3つに分け、さらに各分野の基本書または専門書を収集する。医学書は、新しい情報に基づいた実用書を、幅広く収集する。社会的関心が高い主題は、一般的な資料を中心に幅広く収集する。

【技術工業・家政学（5類）】

1. 工学・工業・家政学など各分野の基本図書、特に建築は設計に関する資料や住宅建築などは、一般的な資料を中心に幅広く収集する。
2. エネルギー問題、公害問題、環境問題等は、社会的関心が高いため、多様な観点、種類の資料を幅広く収集する。
3. 通信分野（インターネット、ホームページ等）は、初級者向けを中心に、ある程度上級者の要求にも応えられるよう幅広く収集する。
4. 家政学・生活科学の分野は、趣味・実用に役立つ資料を収集する。
5. 海洋工学、船舶工学、金属工学、鉱山工学は、出版点数が少ない分野なので、書籍内容に注意して、入門書を中心にある程度専門的な資料についても配慮しながら収集する。
6. 原子力工学は、社会的関心が高いため、多様な観点、種類の資料を幅広く収集する。

【産業（6類）】

1. 農林水産業・商業・運輸・通信など各分野の基本図書を収集する。特に、農業は潮来市の中心的な産業の一つであるため、実用書、専門書ともに幅広く収集する。
2. 商業は、ビジネス支援の中でも起業・創業に役立つ資料が多くあり、利用も多いため、趣味や実用に役立つ資料を豊富に収集する。また店舗経営に役立つ資料なども収集する。
3. 園芸・ペットなどの分野は、趣味・実用に役立つ資料を収集する。
4. 森林保護、鳥獣保護、水産保護等の自然保護に関する資料は、社会的関心が高いため、多様な観点、主張、種類の資料を幅広く収集する。

【芸術（7類）】

1. 画集、作品集、製作技法、写真集、工芸に関する資料は利用が多いため、初級者向けの資料を中心に幅広い資料を豊富に収集する。

2. 音楽関連は、クラシックからポピュラー音楽まで各ジャンルにわたり、幅広く収集する。
3. スポーツ、体育は、各種目にわたって、新しい種目、ルール改正等についても、常に最新の情報を提供できるよう留意する。利用が多い各種目については、必要に応じて十分な量の資料を収集する。
4. 潮来市との関わりが深いボートレース関連、鹿島アントラーズ関連は、積極的に収集する。

【言語（8類）】

1. 日本語・英語等主要な言語の基本図書を収集する。
2. 言語については入門書から概説書までを収集し、日本語・英語等などは広く学習されている言語については、文法や発音・学習法など内容を吟味して収集する。
3. 文章、作文などは、利用が多いため、用語集・例文集や実用に役立つ資料を中心に、出来る限り収集する。ただし、辞事典は参考図書として収集する。

【文学（9類）】

1. 日本の小説・随筆・詩歌・作品集・評論・研究書などは、古典から現代文学まで幅広く収集する。
2. 一般向けのほか青少年図書の文学作品も幅広く収集する。
3. 外国文学は、日本文学に準ずる。

◆ユース図書の収集

1. 中学生、高校生ならびに同世代の勤労青少年（以下ユースと呼ぶ）を対象とした資料を収集する。
2. ユースの直面している問題・悩みに対しての資料を積極的に収集する。
3. ユースの将来を考えるうえで役に立つ資料を収集する。
4. ユースの学校生活や家庭生活に役に立つ資料を収集する。
5. ユースの知識、学習、娯楽に役に立つ資料を収集する。
6. 図書館側の価値の押し付けとならないよう努める。

◆児童図書の収集

【絵本】

1. 長く読み継がれる良書を収集する。
2. 乳幼児や児童のおはなし会事業に関連し、乳児向けまた低学年向けの絵本は積極的に収集する。
3. 大型絵本は、長く読み継がれる良書が大型化されるため出来る限り収集する。

【知識・調べ物・読み物】

1. 児童の調べ学習に対応できるものを積極的に収集する。特に、社会科学分野は学習に広く対応できるため、今日的主題のものを体系的に収集する。
2. 児童の創造性を高め、豊かな心を育てられるものを豊富に収集する。特に、技術工業、自然科学分野は、図鑑による資料が多いため、偏りがないうよう収集する。
3. 一般的な評価の高いものについて、積極的に収集する。特に児童の読み物は、シリーズで出版されることが多く刊行頻度も高いため常にチェックする。さらに、一般的な古典文学の児童版なども多く出版されているので、文脈、文章を考慮したうえで収集する。

【紙芝居】

1. 絵の表現がすぐれ、豊かな心を育てる内容のものを収集する。
2. 遠目にきく、はっきりとしたわかりやすい絵と内容のものを収集する。
3. 紙芝居を鑑賞することで、みんなで感動を共有できるものを収集する。

◆電子情報・電子資料の収集について

1. レファレンスに有用なもの、調査研究に有用なものを選択して導入する。
2. 契約等により電子データへのアクセス権を有する電子ジャーナル、新聞等のオンラインデータベースなどの電子資料は、紙媒体に比べて検索利便性及び速報性が優れている場合に導入する。
3. 一般的な商用コンテンツだけでなく、地域、郷土資料を積極的に電子化し提供するよう努める。

◆収集参考媒体

- ・茨城県が発行する優良図書目録、課題図書など。
- ・各出版社の目録（新書も含む）
- ・十社の会、NCL目録（児童用の読み物や知識、調べ物の資料選定に役立つ）。
- ・新聞、雑誌の書評（文学作品などが多い）。
- ・各出版社WEBサイト。

◆社会の情勢に柔軟に対応できるよう幅広く資料を収集する。

1. 青少年（ユース）の中心である中高生世代向けの資料を収集する。
2. 大人または児童を対象とした資料の中から、中高生世代の関心の高い分野の図書、学校生活や家庭生活、今後の将来を考えるうえで役に立つ資料を収集する。
3. 中高生世代の知識、学習、娯楽に役立つ資料を収集する。
4. 中高生世代が主人公もしくは話の中心になっている資料から収集する。

4. 業務概要

4-1. 図書館の運営形態

平成22年度より指定管理者制度の導入を開始

a. 指定管理業者	シダックス大新東ヒューマンサービス株式会社
b. 委託期間	平成22年～26年（5年間）／平成27年～令和元年（5年間） 令和2年～令和6年（5年間）
c. 委託内容	図書館奉仕サービス （カウンター業務・レファレンス・書架整理、選書、除籍、読書推進事業、施設、システム管理・予算管理・事業、広報計画など。）
d. 組織	図書館スタッフ：20名（令和4年度4月時点） ⇒社員級スタッフ：9名 （館長1名/統括1名/サービス責任者3名/サービス副責任4名） パートスタッフ：6名 学校図書館スタッフ：3名 清掃係：2名
e. サービスの変更	j. 開館時間の変更 一部委託：金曜日のみ13時～19時開館 指定管理：全日 10時～19時開館（平成26年度まで） 全日 9時30分～19時開館（平成27年度から） *8月期のみ9時開館となる 2. 休館日の変更 一部委託：毎週月曜日、毎月第3水曜日、年末年始、蔵書点検 指定管理：第3水曜日、年末年始、蔵書点検 3. 新規事業の増加（サービス向上）
f. 市窓口（管理）	潮来市生涯学習課（潮来市立中央公民館）
g. 評価	第三者委員による指定管理業者およびサービスの評価を行う。
h. 業務管轄	・図書館サービス全般・施設管理・予算管理：指定管理 ・運営評価・進捗管理・決裁：潮来市
i. 連絡体系	・通常業務内での連絡のやり取りのほか、月1回（第3水曜日／館内整理日）にミーティングを行う。
j. 委託費用（税抜）	・平成22年～26年 （年額）¥72,252,000 ・平成27年～令和元年 （年額）¥79,400,500 ・令和2年～令和6年 （年額）¥79,636,364

4-2. 令和3年度事業実績(サービス内容)

(1) 企画事業/関係機関連携事業

例年定期開催している事業、外部機関との連携で実施している事業。

1. 図書館まつり (平成22年度開始)



「子ども読書の日」「こども読書週間」を記念し、図書館で子どもたちが本と出会い、ふれあえる様々なイベントを開催する。

■開催日：2021年4月24日(土)～5月12日(水)

■参加対象：幼児～小学生まで

■参加人数：426名

■内容：

①しよりのプレゼント：

本を借りた方に、図書館オリジナルしおり「折り紙式しおり」をプレゼント(1日1枚まで)

・参加人数：333名

②としょかんクイズ：

潮来市立図書館について詳しになれるクイズを出題

・参加人数：28名

③お話し会：

・通常版：4月24日(土)

・拡大版：4月25日(土)

(お話30分と工作30分の拡大版)

・【中止】お外でお話し会：5月2日(日)

(図書館の中庭にテント等を張って行う)

・【中止】通常版：5月8日(土)

・参加人数：23名(子ども：14名/保護者：9名)

④【中止】子ども映画会：

・開催日：4月29日(木・祝)

⑤【中止】カードケースを作ろう！

利用者カードを入れるカードケースを作成

・開催日：5月9日(日)*1日4回実施

⑥イベントに参加するごとに参加賞をプレゼント

参加賞：本が1冊多く借りられるチケット

・参加人数：42名

*新型コロナウイルス感染症拡大のため4月29日以降中止



2. ふしぎなコースターをつくろう！ (新規事業)

**ふしぎな
コースターをつくろう!**

2021 ねん **6** がつ **19** にち **土**

① 10:30-11:00 ② 14:00-14:30
③ 15:30-16:00 ※イベントの15分前までに、申し込み先にしてください。

いたこりつとしょかん たい2 しゅうかいしつ



事前のお申し込みが必要です。
対象：幼児～大人（小学生までは保護者同伴）定員：各回各名/先着順発行
図書館カウンター、または電話で発行いたします（メール、FAXは不可）。

参加費 **200円**

瀬米市立図書館 ☎0299-80-3311

陶器の特性を活かしたコップのしずくがたれない、不思議なコースターを作成。油性ペンで絵を描くことでオリジナルコースターが完成する。イラスト集や絵の描き方などの関連書籍を紹介。

■開催日：2021年6月19日（土） *1日3回実施

■対象：幼児～一般

■参加費：200円（1枚）

■参加人数：32名

① 10:30～：11名（子ども：8名/保護者：3名）

② 14:00～：10名（子ども：8名/保護者：2名）

③ 15:30～：11名（子ども：7名/保護者：4名）



3. バスボムをつくってあついなつをのりきろう！ (新規事業)

バスボムをつかって
あついなつをのりきろう!

2021 ねん **7** がつ **17** にち **土**

① 10:30-11:30 ② 13:30-14:30
③ 15:00-16:00 ※イベントの15分前までに、申し込み先にしてください。

いたこりつとしょかん たい2 しゅうかいしつ



事前のお申し込みが必要です。
対象：小学生～大人（小学生までは保護者同伴）定員：各回各名/先着順発行
図書館カウンター、または電話で発行いたします（メール、FAXは不可）。

参加費 **500円**

瀬米市立図書館 ☎0299-80-3311

疲労回復に効果的で見た目も楽しいバスボムを作成。重曹、クエン酸、塩だけで、簡単に作れる作り方を紹介。科学的な解説をしつつ、参考となる科学読み物を多数紹介。

■開催日：2021年7月17日（土） *1日3回実施

■対象：小学生～一般

■参加費：500円（5個）

■参加人数：42名

① 10:30～：14名（子ども：9名/保護者：5名）

② 13:30～：13名（子ども：9名/保護者：4名）

③ 15:00～：15名（子ども：8名/保護者：7名）



4. ミステリーバッグ (平成24年度開始)



ミステリーバッグとは、図書館スタッフが独自に選んだおすすめの本を3冊入れた本の福袋。中にどんな本が入っているかは開けるまでのお楽しみ。普段は手に取らないジャンルの本を手にすることで新たな発見を提供する。子ども向け、中高生向け、一般向けに、それぞれ年1回開催。「本を〇冊多く借りられる」特典カード付。

■開催日：2021年7月17日(土)～8月1日(日)

対象：中高生

セット数：10セット

参加人数：9名

■開催日：2021年10月9日(土)～10月24日(日)

対象：一般

セット数：10セット

参加人数：10名

■開催日：2022年2月21日(月)～3月6日(日)

対象：子ども

セット数：60セット(幼児・小学校低中高：各15)

参加人数：53名(幼15名/低15名/中15名/高8名)

5. おりがみでつくろう! りょうしゃカードケースづくり (新規事業)



折り紙で図書館の利用者カードケースを作成。折り紙には図書館の書籍に使用しているブックコートを施し、丈夫で汚れても拭き取れる仕様とした。簡単な折り方で子どもから大人まで誰でも自分だけの利用者カードケースが作れる。

■開催日：2021年5月9日(日)

2021年8月7日(土)

*新型コロナウイルス感染症拡大のため中止

■振替開催：2021年11月13日(土) *1日3回実施

■対象：小学生～一般

■参加費：100円(1個)

■参加人数：33名

①10:00～:13名(子ども:8名/保護者:5名)

②11:30～:10名(子ども:6名/保護者:4名)

③15:00～:10名(子ども:6名/保護者:4名)

6. 知って得する！野菜づくりのコツと裏ワザ（平成29年度開始）

初心者から専門家まで！DVDと専門家の解説でコツや裏ワザを教わります！
参加無料

知って得する
野菜づくり
の**コツと裏ワザ**

2021年8月28日(土) ① 10:30-12:00 ② 14:00-15:30
潮来市立図書館 視聴覚室

潮来市立図書館 ☎0299-80-3311

日常生活で興味関心の高い家庭菜園を中心に、専門の職員による解説とDVD上映を交えた野菜作りのセミナー。図書館所蔵の関連書籍も多数紹介。

- 開催日：2021年8月28日（土） ＊1日2回実施
- 対象：小学生～一般
- ＊新型コロナウイルス感染症拡大のため中止

7. 第8回図書館川柳（平成24年度開始）

第8回
図書館川柳
どろんどろん、せんりょう

図書館や本に関する川柳を大募集します!!

募集期間 2021年7月16日(金)～9月5日(日)

潮来市立図書館 ☎0299-80-3311

図書館オリジナルの川柳コンテストとして実施。図書館を利用するなかで感じた人や本との出会い、読書に対する想い、図書館という空間について詠んでいただく。何気なく利用している図書館について考えていただくことで、図書館への愛着を深め利用の向上を目指す。受賞された作品は「図書館川柳しおり」に掲載し、秋の読書週間に合わせ、受賞発表とともに配布する。

- 募集期間：2021年7月16日（金）～10月10日（日）
＊臨時休館のため、締切を9月5日から10月10日に延長。
- 授賞発表：2021年11月10日（水）
- 受賞作品：“栞”に印字し、利用者へ配布する。
- 選考：図書館員選考により、小学生、中学生、高校生・一般の部に分け、それぞれ金賞、銀賞、銅賞として表彰する。
- 応募総数：102句
- 受賞作品：
 - 【金賞】
小学生の部：時忘れ 読書のあとに 待つ宿題
中高生の部：図書館で 返さないのは 知識だけ
一般の部：図書館を ハシゴしてたら 同じ顔
 - 【銀賞】
小学生の部：きせきだね 本と自分が おなじふく
中高生の部：物語り 旅の途中で 眠気あり
一般の部：こども読む 父読む母読む みんな読む

8. 第9回POP（ポップ）コンテスト（平成25年度開始）



読書離れが進む中高生世代に向けた読書推進事業の一環として、中高生にオススメの本を紹介するPOPコンテストを開催。受賞作は実際のPOPと対象の図書を合わせて展示。本への興味関心と図書館に来る楽しみを育む。

■募集期間：2021年7月16日（金）～10月10日（日）

*臨時休館のため、締切を9月26日から10月10日に延長。

■授賞発表：2021年11月10日（火）

■選考：図書館員選考により、大賞・準大賞・佳作として表彰する。

■応募総数：119作品

大賞 1作品／準大賞 2作品／佳作 5作品

■展示期間：2021年11月10日（水）～12月27日（月）

特集棚5：受賞作品のみ

2022年1月4日（日）～

ユース特集2：全応募作品

■その他：参加者全員に参加賞として記念品と消しゴムを贈呈

■受賞作品：

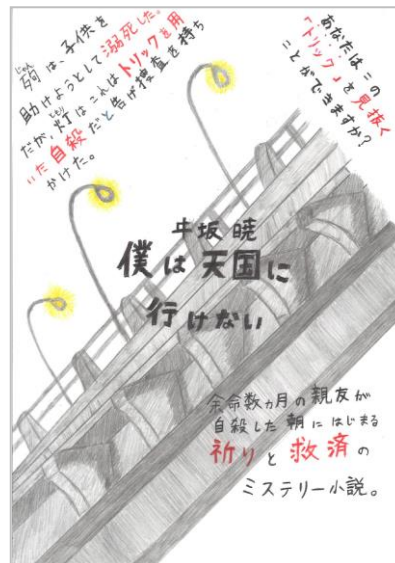

【大賞】

書名：僕は天国に行けない

著者名：中坂暁

出版社：講談社

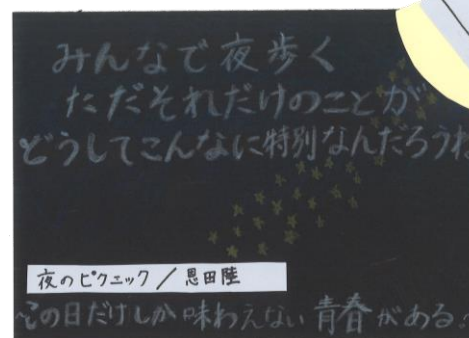

【準大賞】

書名：夜のピクニック

著者名：恩田陸

出版社：新潮社

9. 映画上映会 (平成18年度開始)

8/21 (土) **こども** 映画上映会

10:30~11:03 (33分) 10:20 開場

えいが
映画くまのがっこう パティシエ・ジャッキーとおひさまのスイーツ
蜜のスイーツを食べたジャッキーは驚いたパティシエの笑の意思表示、二編に
繋がる

14:30~15:16 (46分) 14:20 開場

がっこう かいだん
学校の怪談 恐怖の学校編
花子さん・大田さん・やみ子さん / 百鬼先輩 / みたなへ / カミをくれ! / 夜の教室 / 保護室
のお話 ほか

8/15 (日) **大人・青少年** 向け映画上映会

10:30~11:54 (84分) 10:20 開場

真昼の決闘
結核を撃つばかりの西部の町を警察官の元に普通化した無法者喝退の現世が原

14:30~16:25 (115分) 14:20 開場

長州ファイブ
雄英の風吹く荒れる幕末期、英國へ命懸けで密航留学、日本を変えた長州藩の若者5人の激動
の運命

所蔵するDVDやビデオの有効活用として、上映会を開催。図書館まつりと組み合わせた特別版、夏休み、冬休みにあわせた特別版を年3回開催。第3土曜日は子ども向け、第3日曜日は一般向け作品を上映。

- 開催日：2021年4月29日 (木・祝) 子ども向け
- 2021年8月15日 (日) 大人向け
- 2021年8月21日 (土) 子ども向け

*新型コロナウイルス感染症拡大のため中止

- 開催日：2021年12月18日 (土) 子ども向け
- 参加人数：12名 (子ども：7名 / 一般：5名)
- 開催日：2021年12月19日 (日) 大人向け
- 参加人数：5名 (子ども：0名 / 一般：5名)

10. 図書館でハロウィンパーティー (平成24年度開始)

ハロウィンのお祭りを図書館ならではの形で開催。

- 開催日：2021年10月3日 (日) ~ 10月31日 (日)

- 対象：幼児~高校生

■内容：

- ①ハロウィンコーナー：ハロウィン関連本の展示
- ②館内装飾：館内をハロウィングッズで装飾
- ③ハロウィンリボンをつくろう：

ハロウィン仮装に使えるハロウィンリボンを作成

- ・開催日：10月24日 (日) *1日2回実施
- ・参加費：300円
- ・参加人数：23名

午前：11名 (子ども：7名 / 保護者：4名)

午後：12名 (子ども：8名 / 保護者：4名)

- ④ハロウィンお話し会拡大版：

ハロウィンに関するお話とハロウィングッズの作成

- ・開催日：10月23日 (土)
- ・参加人数：13名 (子ども：9名 / 保護者：4名)



ハロウィン
リボンをつくろう

2021ねん 10が24にち日
①11:00-11:30 ②14:00-14:30

いたこしりつとしよかん たい2しゅうかいしつ

事前のお申込みが必要です。
対象：幼児~高校生まで(中学生以降は保護者同伴) 定員：館員5名 / 図書館利用
図書館カウンターへまたは電話で受付いたします(メール、FAXは不可)

参加費 300円

瀬来市立図書館 ☎0299-80-3311



1.1. クリスマスミニコンサート (平成18年度開始)



クリスマスミニコンサート
STARO LIBRARY CHRISTMAS MINI CONCERT

2021年12月4日(土) 18:00-19:00
※17:45までに図書館へお越しください。

潮来市立図書館 2階学習コーナー **参加無料**

素晴らしい名曲の数々を、美しい歌声でお届けします。

★ Angels' Carol ★ 聖歌隊の「なんといい愛」
★ オペラにちなみ「時計の二重唱」 ★ Nativity carol ...など

大村有希 (soprano) 大川咲衣 (soprano) 西山広大 (tenor) 川田直輝 (baritone) 赤松笑 (piano)

11/13 (土) 10:00からチケット配布スタート!!
図書館カウンター、または電話で申し込みください。
希望の人数は必ず、コンサート開始まで図書館でチケットをお取りください。
定額30円。中学生以下は保護者同伴(中学生不可)。

お問い合わせ・お申し込み 潮来市立図書館 ☎0299-80-3311

重要

- ・12/4日は終日、2階学習スペースはご利用できません。
- ・1階には学習のできるスペースはありますが、予めご了承ください。
- ・公演中(18:00-19:00)は図書館の中に音声が入ります。

潮来市立図書館が開館した平成18年度から例年継続している事業。クリスマス为主题に様々な楽器や演奏家を招き、憩いと安らぎの時間を提供。今年度は声楽による演奏。

- 開催日：2021年12月4日(土)
午後6時～午後7時
- 対象：小学生～一般
- 出演：木村有希／キムラユキ (ソプラノ)
大川咲衣／オオカワサエ (ソプラノ)
西山広大／ニシヤマコウダイ (テノール)
川田直輝／カワダナオキ (バリトン)
赤松 笑／アカマツエミ (ピアノ)
- 参加人数：33名 (子ども：2名／一般：31名)

*新型コロナウイルス感染症対策のため、例年、集会室2で開催していたが、密を避け、昨年度から学習コーナーにて開催。学習コーナーからつながる書架スペースでも演奏を楽しめ、多様な参加の形を作ることができた。



1.2. 消しゴムはんこで年賀状をつくろう (平成30年度開始)



**消しゴムはんこで
判じ絵風年賀状をつくろう**

2021年12月12日(日)
10:30-11:30 ※15分前までに図書館へお越しください。
※組の作業ですので、必要方はマスクをお持ちください。

潮来市立図書館 第2集会室

小学5年生～大人向けのイベントです。小学生は保護者同伴。
参加には、事前のお申し込みが必要です。定額8名/先着順受付
図書館カウンター、または電話で受け付けます。(メール、FAXは不可)

参加費 300円

潮来市立図書館 ☎0299-80-3311

消しゴムを素材に、年賀状で使えるはんこを作成。加工のしやすい消しゴムを利用することで、子どもから大人まで幅広い世代に楽しんでいただく。

- 開催日：2021年12月12日(日)
- 対象：小学5年生～一般
- 参加費：300円
- 参加人数：2名 (子ども：0名／一般：2名)

17. 和綴じノートを作ろう (不定期開催)

和綴じノート作りをチャレンジしてみよう！
「和綴じ」は伝統的な綴じ方を再現し、
1冊にまとめてお持ち帰りできる製本形式です。
今回は「草紙の入った縦書きのノート」を和綴じして作ります。
日記を書いたり、図画を書いたり、図表を書いたり… 誰にでも使えます。
自分で作ったノートに、自分の好きなことをいろいろ書きこんでください。

2022年3月13日 日 10:00-11:30
潮来市立図書館 第2集会所
対象：中学生～大人 8名程度 (先着順)
参加費：500円 (材料代) 持ち物：なし

事前のお申し込みが必要です
図書館カウンター、または電話でお申し込みください。 潮来市立図書館 ☎0299-80-3311

日本古来の製本方法である「和綴じ」で自分だけのオリジナルノートを作成。ノートの中には縦罫線というシンプルデザインで、日記帳や読書記録帳、俳句ノートと様々な用途に使える仕様とした。

- 開催日：2022年3月13日(日)
- 対象：中学生～一般
- 参加費：500円
- 参加人数：5名(子ども：1名/一般：4名)



18. イースターエッグペンダントをつくろう！ (令和2年度開始)

イースターを彩る「イースターエッグペンダント」を作成する講座を開催。卵型のカプセルに、フェルトやリボンを貼るだけで簡単に完成する。子どもから大人まで幅広い世代に楽しんでいただく。

2022年3月26日 土
①10:30-11:30 ②14:30-15:30
10:30-15:30までの間に申し込みください。
いたこしりつとしよかん だい2しゅうかいしつ

お楽しみペンダントを2つ作りましょう！
参加費 300円

※ 幼児～大人向けのイベントと同時開催です。
幼児～大人向けのイベントです。小学3年生まで保護者同伴。
参加には、事前のお申し込みが必要です。定員：参加名/先着順です。
図書館カウンター、または電話で受付いたします。(メール、FAXは不可)

潮来市立図書館 ☎0299-80-3311

イースターを彩る「イースターエッグペンダント」を作成する講座を開催。卵型のカプセルに、フェルトやリボンを貼るだけで簡単に完成する。子どもから大人まで幅広い世代に楽しんでいただく。

- 開催日：2022年3月26日(土) *1日2回実施
- 対象：幼児～一般
- 参加費：300円(2個)
- 参加人数：33名
午前：16名(子ども：11名/保護者：5名)
午後：17名(子ども：10名/保護者：7名)



19. おはなし会事業／子育て広場読み聞かせ事業（平成18年度開始）



日月火水木金土
1 ☆ 3 4
6 7 8 9 ☎
12 13 14 15 16 17 18
19 20 21 22 23 24 ☎
26 27 28 29 30

参加無料・申込不要

☆ 0～3さいのおはなしかい (5)

11:30～12:00 「こそだてひろば」のじかんに、
0～3さい向けの
みじかいおはなしをよみますよ

☎ 旧・うしぼり幼稚園
※ 潮来市程之内984-1

2

☾ 0～3さいのおはなしかい (中)

11:30～12:00 「こそだてひろば」のじかんに、
0～3さい向けの
みじかいおはなしをよみますよ

☎ 中央公民館
※ 潮来市日の出3-11

10

☺ おはなしかい

14:00～14:30 毎回テーマをきめて、
3さい～小学生向けの
すこし長めのおはなしをよみますよ。

☎ 潮来市立図書館
おはなしの部屋
※ 潮来市牛籠289

5 (日) たなぼたのおはなし
11 (土) うみのおはなし
25 (金) むしのおはなし

潮来市立図書館 ☎ 0299-80-3311



図書館スタッフによるおはなし会、図書館友の会（ボランティア）によるおはなし会を図書館で実施。また、子育て支援の一環として、子育て広場（旧牛堀幼稚園、中央公民館）での読み聞かせを実施。季節に合わせた図書館まつり拡大版、子どもの日特別版、ハロウィン特別版、クリスマススペシャルなど特別版も年4回実施。

■開催日時（図書館会場）：

毎月第1日曜日（図書館スタッフ）

毎月第2土曜日、第4土曜日（図書館友の会）

各日 午後2時～2時30分

■開催日時（子育て広場会場）：

毎月第1金曜日（図書館友の会）

毎月第2金曜日（図書館スタッフ）

各日 午前11時30分～12時

■参加人数

2021年 4月：59名（子ども35名／保護者24名）

5月：19名（子ども12名／保護者7名）

*5月2日、6日、8日中止

6月：40名（子ども24名／保護者16名）

7月：56名（子ども30名／保護者26名）

8月：6名（子ども4名／保護者2名）

*8月1日のみ開催

9月：0名（子ども0名／保護者0名）

*全日程中止

10月：45名（子ども25名／保護者20名）

11月：65名（子ども35名／保護者30名）

12月：81名（子ども49名／保護者32名）

2022年 1月：52名（子ども30名／保護者22名）

2月：22名（子ども15名／保護者7名）

*2月子育て広場のみ中止

3月：14名（子ども10名／保護者4名）

*3月子育て広場のみ中止

合計：459名（子ども269名／保護者190名）

20. 親子で楽しむリトミック講座（0～3歳児：令和2年度開始・3～6歳児向け：新規事業）



親子のコミュニケーション向上や子どもの知的好奇心を育むことを目的に、リトミック講座を定期開催。令和元年度より潮来市子育て支援課共催として「子育て広場」にて開催していたが、子育て広場移転に伴い、令和2年度より図書館主催の開催とする。今年度より3～6歳児向けの講座を新設。

■開催日：【0～3歳児向け】

2021年4月～2022年3月 毎月第4水曜日

【3～6歳児向け】

2022年1月～2022年3月 毎月第3土曜日

※3～6歳児向けは2022年1月から開始

■講師：大川裕貴／オオカワユウキ

（NPO日本こども教育センター認定リトミック講師）

大川咲衣／オオカワサエ（リトミックアシスタント）

■内容：①ピアノ演奏や歌に合わせて、親子で一緒に身体を動かしたり、歌ったりする。

②絵本や童話の内容に合わせて身体を使って様々な表現をする。

③参加者全員で一緒に動作や道具を使った動きをする。

■参加人数：

【0～3歳児向け】

2021年 5月：15名（子ども 8名／保護者 7名）

6月：22名（子ども 11名／保護者 11名）

7月：20名（子ども 9名／保護者 11名）

10月：18名（子ども 8名／保護者 10名）

11月：12名（子ども 6名／保護者 6名）

12月：16名（子ども 8名／保護者 8名）

2022年 1月：10名（子ども 5名／保護者 5名）

2月：12名（子ども 7名／保護者 5名）

【3～6歳児向け】

2022年 1月：16名（子ども 9名／保護者 7名）

2月：10名（子ども 5名／保護者 5名）

3月：12名（子ども 12名／保護者 10名）

合計：173名（子ども 88名／保護者 85名）

*新型コロナウイルス感染症拡大のため中止

2021年4月、8月、9月

2.1. 潮来市ブックスタート事業（平成30年度開始）



保健センターで開催される1歳児育児相談時にブックスタートパックをプレゼントし、1歳児一人一人に読み聞かせを行う。保護者に対しては、乳幼児期からの読み聞かせの大切さを伝える。

■実施期間：2021年4月～2022年3月

各月に実施される1歳児育児相談日

■対象：1歳児育児相談対象者および保護者

■場所：かすみ保健センターひまわり

■支援員：潮来市立図書館スタッフ、図書館ボランティア友の会

■内容：

- ①絵本（2冊）と絵本のブックリスト、図書館の利用案内を専用のバッグに詰めたブックスタートパックをプレゼント。
- ②潮来市の全ての1歳児を対象とし、1歳児育児相談時にパックを渡せなかった対象者に対しては、別の機会にパックを渡す。
- ③市立図書館スタッフおよびボランティアによる絵本の読み聞かせタイムを提供。
- ④おすすめ絵本の展示。

■配布数：143組（パック）

*新型コロナウイルス感染症拡大のためスタッフ支援中止

2021年8月、9月

2.2. 高校生が描いたヒロシマ原爆の絵画展（不定期開催）



広島市立基町高等学校美術部の生徒によって作成された「原爆の絵」を展示。終戦記念日にあわせた展示し、平和について考える機会とした。

*広島市立基町高等学校美術部では、10年前より、例年、原爆被害を後世に伝えていくために、被爆体験証言者とともに「原爆の絵」の制作に取り組んでいる。何度も打ち合わせを重ねた絵は、当時の惨状を克明に描き出しつつ、証言者の記憶や思いに寄り添った「気持ち」もともに描き出している。

■展示期間：2021年8月12日（木）～8月31日（火）

■作品提供：広島平和記念資料館

■展示協力：茨城県平和委員会

*新型コロナウイルス感染症拡大のため8月19日以降中止

23. 「14ひきのシリーズ」パネル展（新規事業）



童心社のロングセラー絵本「14ひきのシリーズ」の魅力を紹介するパネルを展示。パネルは、童心社より無料で提供。展示にあわせ14ひきのシリーズ作家「いわむらかずお」特集コーナーを設置し、資料の利用促進を図る。

■展示期間：2022年1月20日（木）～2月15日（火）

■パネル提供：童心社

■展示資料：47冊

- ・一般書：3冊
- ・児童書：44冊



24. がんを身近に考えるパネル展（新規事業）



国立がん研究センターがん対策研究所が提供する「がんを身近に考える」パネル展を開催。あわせて「いばらきみんなのがん相談室」の発行するパンフレット、リーフレットを配布。専門機関と連携し、がんの情報発信基地として、がんに対する正しい情報を提供。

■展示期間：2022年2月1日（火）～2月23日（水）

■展示物提供：国立がん研究センターがん対策研究所

- ・パネル
- ・書籍（63冊）
- ・POP

*巡回展示資料のため、展示終了後返却。

■配布物提供：いばらきみんなのがん相談室

- ・パンフレット7種
- ・啓発用マスク
- ・啓発用ウェットティッシュ



25. 「東日本大震災を忘れない」写真展（新規事業）

【写真展示】
東日本大震災を
忘れない

東日本大震災から11年となるのを前に、震災の記憶をたどる「東日本大震災を忘れない」写真展を開催。2011年3月11日以降、図書館スタッフが館内を撮影した写真、潮来市民関和雄氏が市内を撮影した写真を展示し、震災当時の様子を伝える。

■展示期間：2022年3月7日（月）～3月15日（火）

■写真提供：関和雄／セキカズオ

2011年3月11日以降、10年間、潮来市の被害の様子、復興の様子を写真に収めた。その写真とデータを潮来市に寄贈。現在、写真とデータは潮来市立図書館で保管している。

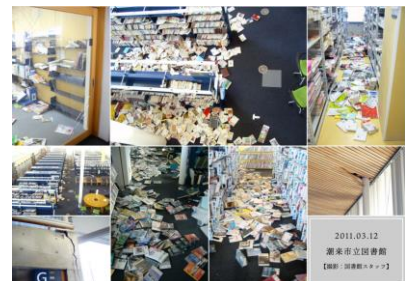

26. 昔の暮らし・昔の道具展（不定期開催）



昔の道具の移り変わりや道具の解説のパネルを展示。高齢の方に昔を懐かしんでいただくとともに、親子または孫と祖父母の会話のきっかけづくりに活用いただく。展示スペースでは、関連図書と郷土資料コーナーの紹介を行う。

■展示期間：2022年3月18日（金）～3月23日（水）

■作品提供：昭和館



27. よむ！しる！認知症コーナー新設（新規事業）



認知症の啓発と理解を深めることを目的に「よむ！しる！認知症」コーナーを新設。認知症とはどんな症状なのか、予防はできるのか、家族や自分になったらどうすればよいのか、認知症を理解し、向き合うための資料を揃える。潮来市高齢福祉課、潮来市社会福祉協議会の提案、支援があり新設。

■提供開始：2021年9月1日（火）

■資料数：174冊

- ・一般書：142冊
- ・児童書：13冊
- ・シニア向け紙芝居：19点
（新規購入57冊）

■寄贈：12冊（潮来市社会福祉協議会）

■分類：10のテーマに分類。

- ・認知症の知識全般
- ・認知症の予防
- ・認知症の治療
- ・認知症の介護・ケア
- ・認知症の制度・施設
- ・認知症の方が書いた本
- ・小説・読み物
- ・ルポ、報道
- ・シニア向け紙芝居
- ・絵本、子ども向け



28. 地域連携事業「置き菓子ショップアイリス」開設（新規事業）



障がい者施設が製造する製品の多様な販売機会の創出、障がい者の就労の場の確保、そして障がい者に対する市民の理解を深めるため、図書館内において社会福祉法人鹿島育成園が製造する菓子類を販売。障がい者就労啓発が第一の目的であるが、菓子類を提供することにより、利用者に図書館で快適に過ごしていただくという目的も持つ。

■販売開始：2021年10月9日（土）

■製造者：社会福祉法人鹿島育成園 鹿島育成園アイリス
茨城県潮来市堀之内1664

■社会福祉法人鹿島育成園：

法人本部：茨城県鹿嶋市国末1539-1

知的障がいのある子どもから成人、そしてその家族を支援することを目的とした社会福祉法人。10代までが生活する児童寮や20～70代の方が生活する育成寮、グループホームや生活支援や就労移行支援を行う多機能型事業所、障がい者就業・生活支援センターなどを運営する。法人本部は鹿嶋市にあるが、育成寮・児童寮は潮来市大賀、多機能型事業所は潮来市堀之内にある。

■販売：図書館スタッフ

菓子の販売は図書館スタッフが行う。販売手数料等は徴収せず、売り上げの全てを鹿島育成園に収める。

■メニュー：

●クッキー：200円（6枚入り）

- ・プレーン
- ・抹茶
- ・紅茶
- ・マーブル
- ・ココア
- ・ココナッツ
- ・エッグ
- ・アーモンド
- ・チョコレート

●ラスク：100円（2枚入り）

- ・キャラメル
- ・メープル

●スノーボール：100円（4個入り）

- ・プレーン
- ・抹茶
- ・ストロベリー

●マドレーヌ：100円（1個入り）

●ロッシュュ：100円（1枚入り）



29. おひとりさま向けワーキングブース貸出開始（新規事業）

おひとりさま向け
ワーキングブース Workin' Booth

リモートワークに！ 試験勉強に！ オンラインミーティングに！

個室タイプのワーキングブースを
図書館のPCコーナーそばに
2台設置しました。
幅100cm×奥行130cm×高さ200cmの
広すぎないサイズです。
電源・照明・換気扇も
完備しています。
家みたいな時に
ぜひご利用
ください！

利用時間
9:45～18:30（お昼の3時間）
※コロナ禍以降の延長
※利用可能時間は貸出開始日に入館できません。

利用対象
15歳以上（中学生を除く）※1人につき、原則1
台までご利用ください。

料金
1回3時間まで（延長料あり）200円

必要なもの
① 現金（200円）
② 「湘南市立図書館の利用者カード」、
または「住所の確認できるもの
（免許証・学生証・保険証など）」

ご利用の手順

- 1 図書館カウンターで申し込みます。
- 2 申込書に記入し、料金を支払います。
- 3 ワーキングブースをご利用ください。
- 4 カウンターで終了の手続きをします。

湘南市立図書館 ☎0299-80-3311



リモートワーカーの働く場所として個室タイプの「ワーキングブース」を設置。ワーキングブースが価値創造ツールとなり、地域でイノベーションが生まれる機会を創出する。また、試験勉強や読書スペースなど利用の範囲は限定せず、各個人のサードプレイスとして活用いただく。

- 貸出開始：2021年10月16日（土）
- 設 備：おひとりさま用の移動できるワークルーム。
 - ・遮音壁 ・電源（推奨電力100V） ・USB
 - ・換気扇 ・デスク ・椅子 ・照明
- サ イ ズ：幅100cm×奥行130cm×高さ200cm
- 設 置 数：2台
- 本体価格：840,000円/台（税抜）
- 設備導入費：シダックス大新東ヒューマンサービス株式会社
- 利用時間：9時45分～18時30分
- 利用対象：15歳以上（中学生を除く）
- 利用料金：1回3時間まで200円（延長可）
- 利用回数：16回

30. 年始めは読書通帳で運だめし！（新規事業）

読書通帳の活用で、新年の運だめしイベントを開催。読書通帳に印字される累計合計（累計金額）の末尾1桁～3桁と、図書館が発表する数字1桁～3桁が一致した方に、賞品をプレゼント。読書通帳の利用推進、図書館利用促進を図る。

年始めは読書通帳で運だめし！

2021年最後の「累計合計」を今すぐチェック！

下3ケタが314・・・カール事務機 書籍計 ブックスタンド

下2ケタが25・・・鞆印袋 たためる豚汁 縦型トートバッグ

下1ケタが6・・・シュッとアルコール除菌 ウェットシートEX

引換期間：2022年1月15日（土）～31日（日）



読書通帳を活用した運だめしイベントを開催。読書通帳に印字される累計合計（累計金額）の末尾1桁～3桁と、図書館が発表する数字1桁～3桁が一致した方に、賞品をプレゼント。読書通帳の利用推進、図書館利用促進を図る。

- 引換期間：2022年1月15日（土）～1月31日（月）
- 当選条件：2021年末までの貸出分で印字した最終累計合計の末尾数字が、図書館発表の数字と一致している場合。
- 結 果：

	1等	2等	3等
当選番号	314	25	6
賞 品	書見台	トートバッグ	ウェットティッシュ
当選者数	0名	0名	8名

3 1. 潮来市立電子図書館サービス（平成27年度開始）



インターネットを介した電子資料を提供することで、いつでも、どこでも、誰でも気軽に読書を楽しむことができる環境を整備。高齢者や障がい者、療養中、育児中といった図書館に来館することが難しい方々や学習中の学生にも、図書館資料を利用していただくことが期待できる。

【サービス実績】

■ ID・パスワード配布数：1608名

10代以下：877名	20代：100名
30代：125名	40代：211名
50代：136名	60代：93名
70代：55名	80代以上：11名

*市立図書館が管理上使用するID数3は、上記配布数に含まない。

*2015年9月～2022年3月末

■ アクセス回数：8,548回

■ 貸出数：1,885点

■ 貸出者数：1,039人

■ 新規登録者数：756人

■ 蔵書点数：16,429点

新規購入数	497点
	・一般：375点
	・児童：122点
	¥1,434,998

前年度：587点

(一般：440点、児童：147点/¥1,508,905)

■ 公開方法：

潮来市立電子図書館 (<https://itako-public.overdrive.com/>)



32. 潮来市立電子図書館アプリ「Libby」(令和3年度開始)



従来のWeb版電子図書館サイトに加え、スマホで気軽に本の貸出が行える電子図書館アプリ「Libby」の提供を開始。アプリは、iOSやAndroid環境から無料でダウンロードできる。

■提供開始：2021年4月

■推奨ブラウザ：Chrome

Safari

Firefox

Edge (Chromium)

■推奨OS：Windows 10/8.1/8/7/Vista

■推奨端末：Android要件：5.0以上

iPhone：iOS 9.0以降

iPad：iPadOS 9.0以降

iPad touch：iOS 9.0以降

33. 潮来市立図書館デジタルアーカイブ (平成30年度開始)



デジタルアーカイブとは、従来の紙媒体の出版物、古写真、美術作品等をデジタルデータや写真撮影、スキャン等を用いてインターネットを通じパソコンなどで閲覧・利用できるようにする仕組み。郷土資料に特化し、潮来市立図書館Webサイトにて公開。

■方針：

潮来市立図書館で収集している郷土資料は歴史的にも文化的にも貴重な資料であり、永年での保存と蓄積が必要。しかしながら、閲覧提供には資料の破損や劣化といった懸念があるため、デジタルアーカイブを通じ、貴重資料の提供を行えるサービスを構築。閲覧できる環境は、継続的に整備していく。

■特徴：

従来のデジタル資料の閲覧だけでなく、メモや付箋といった機能のほか、文字列検索も可能。

■公開点数：17点

コレクション数	11点
新規製作数	6点

■公開方法：

- ・潮来市立図書館デジタルアーカイブ
(<https://lib.itako.ed.jp/1/16/160.html>)

3 4. 潮来市立図書館ボランティア友の会連携（平成22年度開始）

潮来市立図書館ボランティア友の会と共催してイベントを開催し、ボランティアの活動の拡大や市民参画の促進を図る。

◇ 大人のための朗読会

初夏の日差しの中で
大人のための朗読会

◇ 日時：令和3年5月23日(日)
13:00～15:10

◇ 場所：潮来市立潮来図書館

◇ 朗読：いたこおはなしの会

◇ 作品

・「かわほりお仙」	逢坂 剛
・「花さき山」	斎藤 隆介
・「物件案内」	坂本 司

—休憩—

・「鍋セット」	角田 光代
・「南ヶ原団地A号棟」	江國 香織
・「夜咄」	青木 裕次

〈連絡先〉 潮来市立図書館 TEL：0299-80-3311

古典文学、現代文学を中心にボランティアによる朗読会を開催。

- 開催日：2021年5月23日（日）
- 朗読：いたこおはなしの会
- 参加人数：5名
- 作品：かわほりお仙・花さき山・物件案内
鍋セット・南ヶ原団地A号棟・夜咄
- 開催日：2021年11月21日（日）
- *新型コロナウイルス感染症拡大のため中止



◇ フラワーボランティア

花の植え替え時期にあわせ、フラワーボランティアを実施。

- 開催日：2021年6月17日（木）

◇ 図書修理研修



今後のボランティア活動に活かす、本の基本的な修理技術を学ぶ研修会を開催。

- 開催日：2021年9月2日（木）
- 2021年9月4日（土）
- 2022年2月17日（木）
- 2022年2月19日（土）
- *新型コロナウイルス感染症拡大のため全日程中止
- 講師：図書館スタッフ

35. 潮来市立図書館ビジネス支援事業

◇ 起業経営ビジネスなんでも相談会 (平成24年度開始)



会社設立、事業計画、経営戦略など様々な課題に、中小企業診断士がアドバイスいたします。

起業を考えている方、事業の発展を図りたい方、悩みを抱えている方、ぜひお気軽にご相談ください。無料の相談会を開催いたします。

開催日 毎月第2土曜日開催(毎月第7日曜日も開催します。)

2021年	4月 11日	5月 9日	6月 13日	7月 11日	8月 8日	9月 12日
2022年	10月 10日	11月 14日	12月 12日	1月 9日	2月 13日	3月 13日

相談時間 以下の場合(1名60分)で相談を受け付けます。
 ① 10:00～ ② 11:10～
 ③ 13:30～ ④ 14:40～
 ⑤ 15:50～

会場 潮来市立図書館 コア・コングスペース

申込方法
 ① 事前申込(申込書)に必要事項をご記入の上、図書館カウンターへ提出ください。
 ② 当日の申し込みも受け付けております。
 ③ 申込書は図書館で提出していただくか、図書館ホームページのダウンロードが可能です。
 ④ 当日の相談は予約が必要ですが、なるべく、電話による相談をご希望ください。

申込・お問い合わせ
 潮来市立図書館
 〒311-0436 潮来市鹿行町中津289
 TEL: 0299-80-3311 FAX: 0299-64-5882
 URL: http://mlib.mtsk.ac.jp MAIL: mlb@mlib.mtsk.ac.jp

相談無料

潮来市商工会と連携し中小企業診断士による起業および事業の経営相談に応じる無料の相談会を開催。

- 開催時期：2021年4月～2022年3月
各月 第4日曜日
- 参加人数：3名

*新型コロナウイルス感染症拡大のため中止
2021年8月

◇ 就職支援センター出張相談会 (平成24年度開始)



無料

鹿行地区就職支援センター(ジョブカフェ鹿行)では、就職を希望される方々に、より身近に当センターをご利用いただくため、**潮来市立津知公民館**、**潮来市立図書館**にて出張相談を実施しています。どうぞ、お気軽にご利用ください。

◆会場
潮来市立津知公民館 毎月第1水曜日に実施(潮来市立794-1)
4/1 5/13 6/3 7/1 8/5 9/2
潮来市立図書館 毎月第4水曜日に実施(潮来市立289)
4/22 5/27 6/24 7/22 8/26 9/23

◆開設時間
10:00～15:00 予約を受け付けております。
※休日の12:00～13:00も実施します。

◆利用できるサービスメニュー
 企業情報検索、求職サポート、履歴書作成、面接練習、キャリアカウンセリング、職業紹介、職業適性診断、求人情報検索、求職支援サービスなどを実施いたします。
 ※求職支援サービスは、求人情報の提供となります。

◆お問合わせ/予約申込み先
鹿行地区就職支援センター
(潮来市立津知公民館内)
 電話予約受付 0291-34-2061

～鹿行地区就職支援センター(ジョブカフェ鹿行)もご利用ください～

「いばらき就職支援センター(ジョブカフェ鹿行)」との連携による就職相談会を開催。

- 開催時期：2021年4月～2022年3月
各月 第4水曜日
- 内 容：①就職相談会の開催
②就職支援コーナー/求人情報の配布
③職業適性診断、求人情報閲覧、職業紹介、キャリアカウンセリング
- 参加人数：0名

*新型コロナウイルス感染症拡大のため中止
2021年4月、8月、9月

◇ 雑誌スポンサー制度 (平成24年度開始)



企業・商店・団体の広告が掲載されます! 「雑誌スポンサー」事業のお知らせ

図書館で広告を出してみませんか?!

スポンサーの広告も、雑誌の最新号に貼付いたします。
 費用は、その雑誌の購入代金(印刷代)のみ!
 雑誌は図書館でも人気があり、見やすい場所に貼付させていただきます。
 雑誌の最新号は、常に館内にあり、図書館にご来館された多くの方に触れています。

◆ 雑誌スポンサー制度 The Magazine Sponsor System
 雑誌スポンサー制度とは、雑誌(月刊・月2刊)のその中で掲載いただくのではなく、雑誌の購入代金を負担していただく制度です。印刷していただいた雑誌は、最新号にカバーから潮来市立図書館の雑誌コーナーに貼付します。カバーの印刷にスポンサーも、カバー裏面にスポンサーの広告チラシを貼付させていただきます。

◆ 制度の概要 The outline about a system
 <制作対象> 企業、商店、団体など、個人は除きます。例) 会社や商店、工務店、旅館、1店舗が対象。
 <掲載雑誌> 図書館が作成した増刊リストから、追加の上記していただきます。
 <掲載期間> 1冊から可能。毎月3冊まで。
 印刷を開始していただいた月から1年間、一度印刷を中断したければ、次年度以降は継続契約が可能です。
 <広告サイズ> 縦向きA5(横向きA4) 縦向きA4 (横向きA5) 以内
 ※広告の掲載は、スポンサー側でお願いたします。

◆ お申込み方法 The application method
 ◆ 必要書類 ◆ 雑誌スポンサー申込書(請求書送付用紙)(印刷、図書館でダウンロード可です)
 ◆ 申込書 ◆ 申込書(印刷)の写し ◆ 申込書(印刷)の写し(必ず添付してください)
 ◆ 申込方法 ◆ 申込書に記入の上、必要書類を潮来市立図書館までお持ちください。
 Eメールや送達での申し込みも受け付けております。
 ◆ 受付時間 ◆ 印刷 月曜日、土曜日(潮来市立図書館) 10時～18時(印刷は不可)

「雑誌スポンサー制度」の詳細については図書館ホームページをご覧ください。お電話でもお問合せください。

◆ お問い合わせ/お申込み先 潮来市立図書館 TEL:0299-80-3311 http://mlib.mtsk.ac.jp mlb@mlib.mtsk.ac.jp

雑誌スポンサー制度とは、雑誌そのものを寄贈いただくのではなく、雑誌の購入代金を負担していただく制度。負担いただいた雑誌の最新号にスポンサーの広告を貼付し、館内に設置。あわせてチラシを雑誌コーナーに設置。来館する多くの方にスポンサーの広告を見ていただく。

- スポンサー：1社
- 寄贈雑誌数：2点

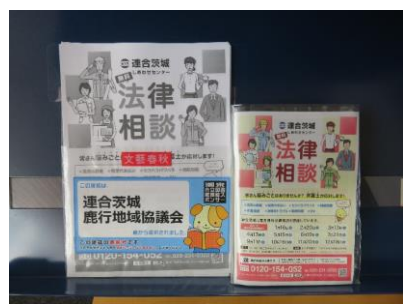

◇ 各種ビジネス支援関連の図書コーナー

ビジネス支援に関する本を集めました

A 店舗/開業 **B** 起業/創業 **C** 経営(資金調達・改組)
D 経営(広告) **E** 各種業界研究 **F** 法律(企業・経営)

店内サービスのついた本は提供できません。館内でご利用ください。

デラシやパンフレットはご自由に取ってください。

新しく会社やお店を興そうと思ってる人はもちろん、すでに会社を経営・運営している人にもオススメです！

図書館では定期的に、起業・経営関連イベントを開催しています。

このコーナーに関する本は、社会科書(14～18巻)の欄にもあります。探している書が見つからないときは、スタッフまでお問い合わせください。

■ ビジネス支援コーナー：

起業を考えている方、経営者の方、ビジネス上で問題を抱えている方向けに、会社設立、事業計画、経営戦略など様々な課題の解決につながる資料を揃える。

■ 資料数：

・一般書：350冊



就職支援に関する本を集めました

A 就活ガイド **B** 業界・仕事ガイド **C** ES・履歴書
D 就職試験 **E** 面接 **F** 就活マナー
G 資格ガイド **H** 就職支援機関

店内サービスのついた本は提供できません。館内でご利用ください。

新卒の先輩から転職・副業を考えている人まで、「就職」を考えているすべての人にオススメです！

新卒対応の求人チラシは、カウンターで貸借しています。

図書館では定期的に、就職支援イベントを開催しています。

このコーナーに関する本は、社会科書(14～18巻)の欄にもあります。探している書が見つからないときは、スタッフまでお問い合わせください。

■ 就職支援コーナー：

仕事を探している学生や社会人向けに、就職、資格取得、求人に役立つ資料や情報を揃える。ハローワーク発行の求人情報を、毎週取り寄せ設置。

■ 資料数：

・一般書：209冊



消費者行政に関する本を集めました

A インターネット **B** 教育 **C** 金融・契約
D 暮らし **E** 住宅 **F** 消費者法
G 食品 **H** 税金 **I** 相続贈与
J 年金 **K** 福祉介護 **L** 法律・契約
M 法律・訴訟 **N** 保険

店内サービスのついた本は提供できません。館内でご利用ください。

悪質商法や詐欺などのトラブルに困っている人や、さまざまなトラブルを未然に防ぎたい人にオススメです！

このコーナーに関する本は、社会科書(14～18巻)の欄にもあります。探している書が見つからないときは、スタッフまでお問い合わせください。

■ 消費者行政コーナー：

消費者教育に役立つ資料を消費者行政補助金で購入。悪質商法・詐欺等のトラブル防止につながる資料、相続・年金・保険に詳しくなる資料、各種法律問題の相談・判例、日常生活の様々な場面で活用できる資料を揃える。

■ 資料数：

・一般書：494冊
 ・児童書：13冊
 合計：507冊



(2) 学校図書館連携事業

図書館では子どもの読書に関わる支援として、学校における子どもの読書環境の整備にも努める。市内の小・中学校図書館の整備とともに、学校訪問によるブックトークや読み聞かせ、図書館の利用指導、団体貸出を行うことで、児童・生徒の学習支援、読書支援を行う。

1. ミニ図書館事業（平成23年度開始）



平成23年度開始の「学校図書館巡回貸出事業」の継続事業。朝の読書用図書や单元ごとに必要な図書を各学校の要望にあわせて用意し、図書館スタッフが搬送する。大量の図書を一年間貸し出すことで、ミニ図書館として活用いただく。これまでの巡回事業とは異なり、各学校の詳細な要望に応える。

■依頼校：5校

潮来小学校、津知小学校、日の出小学校、牛堀小学校
牛堀中学校

■貸出冊数：5000冊

潮来小学校：1260冊 津知小学校：340冊
日の出小学校：1200冊 牛堀小学校：1700冊
牛堀中学校：500冊



2. 団体貸出（学校対象）（平成18年度開始）

授業で使用する单元ごとの図書の貸し出しをクラス単位で行う。搬送は各学校の教諭が行う。

■依頼数：22回

（市内）潮来小学校、延方小学校、日の出小学校、牛堀小学校、潮来第一中学校
（市外）行方市立麻生小学校、香取市立瑞穂小学校

■貸出冊数：833冊

3. 放課後学童保育クラブ出張おはなし会（工作）／貸出（平成22年度開始）

夏休み、冬休みの長期休暇にあわせ、放課後学童保育クラブ向けに図書の団体貸出を行う。

*新型コロナウイルス感染防止の観点から、例年開催していた出張お話し会（工作）は中止とした。
工作の代替として缶バッジ作成用の用紙を配布、後日回収し、図書館で缶バッジに作成し、学童クラブへ届けた。

■利用学童：5団体

潮来学童クラブ、津知学童クラブ、延方学童クラブ、日の出学童クラブ、牛堀学童クラブ

■貸出冊数：図書500冊

■缶バッジ作成数：192個

4. 読書ノート配布（平成24年度開始）

読んだ本を記録する読書記録ノートを、読書推進の向上を図る取組みの一環として、潮来市内小学1年生～3年生に配布。配布は年間を通して行い、1冊完了するごとに新しいノートと賞状を提供。また、学年別のおすすめ図書の目録を作成しノートとともに配布。おすすめ図書は、館内にコーナーを設置し展示。

- 内 容：①読書ノート1冊に50冊分の記録ができる。
 ②学年によってテーマが異なる。2年生、3年生には、専用地図（ぬり絵）があり、読書ノートを5冊（計250冊の読破）記録することで、地図を完成させることができる。
- ・1年生 ⇒ としょかんデビューー読書記録ノート
 - ・2年生 ⇒ 本を読んで旅にでかけよう（茨城）
 - ・3年生 ⇒ 本を読んで旅にでかけよう（日本）

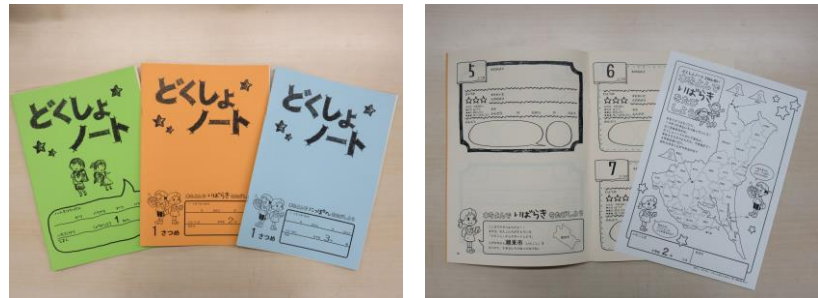

【配布実績】（単位 人）

	1冊	2冊	3冊	4冊	5冊目	6冊目	7冊目以上	計
1年生	88	64	36	20	13	9	10	240
2年生	88	41	19	6	3	3	5	165
3年生	113	42	15	8	4	2	3	187

5. 学校図書館支援事業（平成27年度開始）

潮来市内の小中学校において、潮来市学校教育課、各学校図書館担当教諭と連携し、図書館運営のノウハウとこれまでに培ってきた学校連携のノウハウを活かし、資料の貸出だけにとらわれない更なる連携として、学校図書館運営への支援を行う。図書館スタッフを巡回形式で派遣し、学校図書館の各種環境整備とサービス支援を行なう。

■環境整備：小学校5校 中学校4校

潮来小学校、津知小学校、延方小学校、日の出小学校、牛堀小学校

潮来第一中学校、潮来第二中学校、日の出中学校、牛堀中学校

■ 図書登録：

潮来市予算購入分および学校独自購入分について全学校対象に実施。

■ 支援内容：

①	学校図書館蔵書整備 蔵書管理システムの管理	<ul style="list-style-type: none"> ・ 書誌データを用いた蔵書目録の作成および蔵書管理。 ・ 各校の書誌データを市立図書館の蔵書システム上で、全校一元的に管理。
②	図書の選書相談	<ul style="list-style-type: none"> ・ 各学校図書館向けの選書リストの作成、提案。 ・ 教科に関する資料や読書に適した優良図書を積極的に選書。
③	新刊図書や寄贈図書の 装備・受入・納品	<ul style="list-style-type: none"> ・ 図書の受入作業。検品、登録、装備等。
④	図書の配架 配架の工夫	<ul style="list-style-type: none"> ・ 各学校図書館に合わせた配架と書架整理作業。
⑤	図書の修理修繕	<ul style="list-style-type: none"> ・ 破損した図書の修理。
⑥	図書委員会活動の支援	<ul style="list-style-type: none"> ・ 図書委員を対象とした、システム操作や配架整理作業についての研修。
⑦	ブックトーク	<ul style="list-style-type: none"> ・ ブックトークの実施。

■ 進級処理：

- ・ 2021年 4月 8日：潮来第一中学校
- ・ 2021年 4月 12日：日の出小学校
- ・ 2021年 4月 16日：日の出中学校
- ・ 2021年 4月 19日：津知小学校
- ・ 2021年 4月 20日：潮来第二中学校・牛堀中学校
- ・ 2021年 4月 23日：延方小学校
- ・ 2021年 4月 27日：潮来小学校
- ・ 2021年 5月 10日：牛堀小学校



■ 各種研修：

【学校図書館利用案内】

- ・ 2021年 4月 9日：日の出小学校
- ・ 2021年 5月 12日：日の出小学校
- ・ 2021年 7月 14日：日の出小学校

【図書委員操作研修】

- ・ 2021年 4月 12日：潮来第一中学校
- ・ 2021年 5月 10日：牛堀小学校
- ・ 2021年 5月 12日：日の出小学校
- ・ 2022年 3月 9日：日の出小学校 *新型コロナウイルス感染症拡大のため中止



■選書相談：

- ・ 2021年 5月24日：日の出小学校
- ・ 2022年 2月15日：日の出小学校

■蔵書点検：

- ・ 2021年10月 7日～10月12日：潮来第二中学校
- ・ 2021年10月18日～10月21日：潮来第一中学校
- ・ 2021年10月25日～10月28日：日の出中学校
- ・ 2021年11月 1日～11月 5日：牛堀中学校
- ・ 2021年11月 9日～11月16日：牛堀小学校
- ・ 2021年11月18日～11月26日：日の出小学校
- ・ 2021年12月 1日～12月 7日：津知小学校
- ・ 2022年 1月24日～ 1月28日：潮来小学校
- ・ 2022年 3月 7日～ 3月10日：延方小学校

■書籍除菌機設置：

- ・ 2021年 7月 5日：潮来第一中学校・潮来第二中学校
- ・ 2021年 7月 7日：津知小学校
- ・ 2021年 7月 8日：日の出中学校
- ・ 2021年 7月12日：日の出小学校
- ・ 2021年 7月13日：延方小学校
- ・ 2021年 7月16日：牛堀小学校・牛堀中学校
- ・ 2021年 7月19日：潮来小学校

■学校図書館PC入替

- ・ 2022年 2月16日：潮来小学校・延方小学校

■図書館インタビュー：

- ・ 2021年 6月14日：牛堀小学校6学年
- ・ 2021年11月11日：潮来第一中学校2学年

■仕事人に学ぶ会

- ・ 2022年2月8日：潮来第一中学校1学年

(3) 職場体験、インターンシップ受入／校外学習受入ほか

1. 職場体験受入（平成18年度開始）

*新型コロナウイルス感染症拡大のため、体験の申込みなし

2. 校外学習受入（平成18年度開始）

図書館施設や図書を活用した校外学習を積極的に受入。図書館スタッフによる図書利用の説明、団体貸出の提供、「郷土史料展示室」をはじめとした施設の紹介、読み聞かせ等、児童生徒と図書館をつなぐ取組みを実施。

■受入実績：

- ・2021年 5月13日：牛堀小学校2学年 社会見学
- ・2021年 7月13日：日の出小学校2学年 社会見学
- ・2021年11月 9日：津知小学校2学年 出前授業
- ・2021年11月17日：延方小学校2学年 社会見学
- ・2022年 2月18日：潮来小学校3学年 社会見学 *新型コロナウイルス感染症拡大のため中止



(4) その他

1. 図書館外施設返却サービス（平成28年度開始）

積極的な図書館利用を促すとともに、利便性の向上を図ることを目的に、図書館外の返却スポットを設置。利用者が日常生活の途中で図書館資料を気軽に返却できるようにしている。

■返却場所：

アイモア：平成28年11月～平成30年11月

潮来市立中央公民館：平成31年1月～現在

■返却者数：197名

■返却冊数：860点

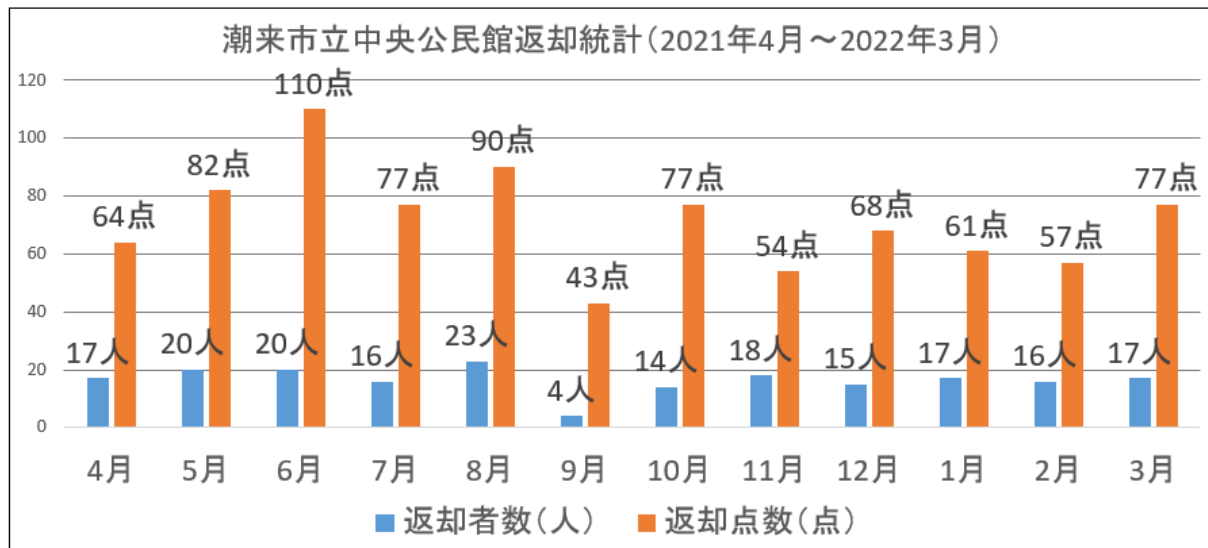

2. 視察受入

■視察受入

- ・シダックス大新東ヒューマンサービス株式会社千葉営業所／図書館サービス全般について

3. 図書館スタッフ研修

専門職に求められる最新の知識の習得に努めるとともに、中・長期的視野に立って自治体サービスにおける図書館経営の在り方を実践・思考できる者の育成に努め、「情報発信する図書館、市民の課題解決に役立つ図書館」を目指す。

【研修参加実績】

開催日	研修内容・テーマ	会場
4月16日	茨城県図書館協会 「図書館と危機管理について」	茨城県立図書館
6月19日 9月18日 12月18日 3月19日	出版文化産業振興財団 「連続講座おはなしおばさん藤田浩子のおはなし春夏秋冬」	オンライン
7月21日	シダックス大新東ヒューマンサービス 「不審者対応」	潮来市立図書館
9月14日	茨城県図書館協会 「図書館の危機管理について」「感染症と予防対策について」	オンライン
9月16日 9月17日	文化庁 「図書館等職員著作権実務講習会」	オンライン
10月8日	茨城県図書館協会 「ブックトークで子どもに本を届けよう」	オンライン
11月30日 ～12月3日	文部科学省 「関東・甲信越静地区図書館地区別研修」	オンライン
12月2日	家の光協会 「家の光読書ボランティア養成講座」	オンライン
12月8日	茨城県図書館協会 「絵本の持つ力」	オンライン
12月10日	家の光協会 「家の光読書ボランティアスキルアップ講座」	オンライン
2月8日 2月9日	茨城県図書館協会 「レファレンス・インタビュー及び電子書籍・電子図書館」	オンライン
2月9日	国立国会図書館 「デジタル化及びデジタルアーカイブ構築の現状と未来」	オンライン
2月21日	茨城県図書館協会 「my図書館DIGで見つけるウチの弱点：減災マップを作る」	オンライン

4. 新聞メディア掲載

2021年4月～2022年3月までに新聞・地域新聞・雑誌等に掲載された図書館の記事一覧

掲載日	新聞社名	記事タイトル
5月9日	マイ・タウン21	イベント情報 大人のための朗読会
10月26日	FREAKS	ホームタウン浪漫紀行 PLUS ONE
10月26日	茨城新聞	認知症関連本180冊 企画コーナー設置 潮来市立図書館
11月25日	よみうり タウンニュース	潮来 認知症知る書棚新設
11月27日	朝日新聞	笠間・潮来の図書館 貸出数が日本一
12月28日	東京新聞	ひたち花壇 「貸し出し数日本一の潮来図書館の静かな部屋で短歌詠みたし」(潮来市 根本健助)
1月13日	東京新聞	19年度2市立図書館 趣向凝らし貸し出し「日本一」
1月25日	茨城新聞	読書通帳で運試そう 潮来市立図書館、31日まで 「累計合計」で贈り物
1月27日	茨城新聞	吐玉泉 潮来市牛堀の市立図書館が、「おひとりさま向けワーキングブース」の提供を始めた。
2月3日	よみうり タウンニュース	潮来 図書館が節分に向けて教室 手作り帽子で鬼に変身

5. 利用案内

◆利用できる方は

- ・市内に住んでいる方、通勤・通学している方ならどなたでも利用できます。
- ・市外は、行方市、鹿嶋市、神栖市、銚田市、稲敷市、香取市在住の方を対象としています。

◆図書館利用カードを作るには

- ・図書館利用申込書に、必要事項を記入の上、住所の確認できるもの（保険証や運転免許証など）を添えて、カウンターにお出し下さい。（未就学児童、小学生は、保護者同伴にてお手続き願います。）

◆借りるときは

- ・本やビデオ、DVD、CDなどを借りる時は、利用カードと一緒にカウンターにお出しください。
- ・自動貸出機もありますのでご利用下さい。

種類	貸出数	貸出期間
図書	8点以内	15日間
雑誌	2点以内	15日間
CD・ビデオ・DVD	2点以内	8日間

※返却期限の過ぎてしまった資料がある場合は、早急にご返却ください。原則として新たな貸出は、返却完了後とさせていただきます。他にもお読みになられる方がいらっしゃいます。期限内にご返却いただけますようご協力をお願いします。

※返却期限内であれば、他の利用者の予約が無いものに限り、1回のみ延長することができます。図書館カウンターもしくはお電話にてお申し込みください。返却期限の過ぎたものは延長できません。

◆団体に借りる場合は

- ・潮来市内および近隣の官公署、学校、事業所、社会教育関係の団体などを対象に団体利用者カードをお作りいたします。

◆返すときは

- ・カウンターにお返し下さい。返却時、お忘れ物などがないか確認させていただきます。
- ・休館日および開館時間外の返却をご希望の場合は、ブックポストをご利用ください。ただし、大型紙芝居、大型絵本、紙芝居、ビデオ、DVD、CD、DVD・CD付き図書はこわれやすいので直接カウンターに返却して下さい。

◆探すときは

- ・館内にある検索用パソコンで、自分でさがすことができます。使い方がわからないとき、見つからないときは、お気軽に職員におたずねください。

◆探している資料がないときは

- ・図書館にない資料は、他の図書館から借りるなどしてお貸しします。また購入希望（リクエスト）を受付しております。

購入希望（リクエスト）とは・・・利用者の方からお受けした購入希望資料を図書館の蔵書として購入し、利用者に貸出を行うサービスです。購入希望（リクエスト）用紙に作品名、著者名、出版社名など必要事項を記入して、カウンターにお出しください。購入希望ができるのは、市内に住んでいる方、通勤、通学している方のみに限らせてください。絶版や選書方針により、ご希望にお応えできない場合がありますのであらかじめご了承ください。

◆探している本が貸出中のときは

- ・貸出中の資料は、返却されしだいお貸ししますので、予約下さい。
- ・予約用紙に必要事項を記入して、カウンターにお出しください。また、図書館ホームページ、携帯ホームページ、館内検索パソコンからもご予約いただけます。月に図書5点、雑誌2点、視聴覚2点ご予約できます。

- ・ご予約いただいた資料が返却されたら、ご連絡いたします。ご登録をしていただければ携帯、メールへのご連絡も可能です。

◆調べ物をするためには(レファレンス)

- ・レファレンスとは、図書館職員が、利用者の皆さんの調査、研究に必要な資料を紹介したり、情報を探し出すお手伝いをしたりするサービスです。図書館では、たくさんの辞書や事典類をそろえ、みなさんの調べもののお手伝いをします。
- ・新聞記事や会社情報、各種ビジネス情報を検索できるデータベースをご用意しています。館内の利用者専用パソコンでご利用いただけます。

◆より身近な図書館へ

- ・車イスの方や小さなお子さんをつれた方がスムーズに利用できるトイレがあります。ベビーカー1台、車イス1台をご用意してあります。ご利用の方は図書館スタッフにお声をかけてください。
- ・授乳室、対面朗読室があります。お気軽にお使いください。小さな文字が苦手な方には、大活字本・虫めがね・拡大読書機をご用意しています。

◆そのほか図書館でできること

<コピー>

- ・資料はすべて“著作権法”により、作家や出版元などの権利を保護しておりますので、許される範囲内で図書館の本や雑誌に限り、有料でコピーできます。当日発行の新聞、雑誌の最新号のコピーはできません。
- ・白黒：10円 カラー：50円（※サイズ問わず、1枚につき）

<インターネット>

- ・館内にある利用者専用パソコンで、インターネットからの情報検索ができます。文書作成、データのダウンロード、メモリなどへデータ保存はできません。利用は1人1回30分程度とします。

<館内視聴>

- ・視聴覚資料（CD・DVD・ビデオ）は貸出のほか、館内でも視聴できます。DVD・ビデオはお二人様まで一緒にご覧いただけます。

◆開館時間

- ・月曜日～日曜日：午前9時30分～午後7時（*8月のみ午前9時～午後7時）

◆休館日

- ・第3水曜日（館内整理日）
※ただし、国民の祝日にあたる場合は開館いたします。その場合は、直近の休日でない日が休館日となります。
- ・年末年始
- ・特別整理期間（年1回10日以内）

◆図書館からのお願い

- ・返却日（図書館へ返す日）を守って下さい。次に借りる方が待っています。
- ・小さなお子様からは目を離さぬようお願いいたします。
- ・館内での飲食は禁止です。エントランスホール（休憩コーナー）に限り飲食ができます。ごみ箱はありませんので、責任を持ってお持ち帰り下さい。図書館の敷地内は禁煙です。喫煙所はありません。
- ・携帯電話はマナーモードに設定し、通話はエントランスホールでのみご利用ください。
- ・図書館の資料は、みんなの“共有財産”です。大事にして下さい。
- ・借りた本やビデオ、CDをなくしたり、壊したりしたとき（修理ができず貸出が不可能な場合は、同等のものを弁償していただくこととなります。また、修理は図書館スタッフが行いますので、自宅で修理せず、そのままお持ちください。
- ・図書館利用カードは、再発行の場合、実費（300円）を負担していただきます。
- ・集会室、視聴覚室の使用は、図書館活動に支障がない場合に限りお貸しします。ただし、読書団体や生涯学習団体以外の使用については有料です。
- ・図書館に対して、ご意見、ご要望がありましたら、お気軽にお申し出下さい。

6. 令和3年度評価（指標）・予算（収支実績）・各種統計

6-1. 図書館運営費の推移

単位：千円

項 目		22年度決算	23年度決算	24年度決算	25年度決算	26年度決算
図書館費		35,848	35,918	35,394	31,320	34,413
内訳	施設管理費	27,282	26,080	24,690	20,127	22,170
	備品購入費	8,566	9,838	10,704	11,193	12,243
項 目		27年度決算	28年度決算	29年度決算	30年度決算	元年度決算
図書館費		32,664	32,636	31,046	33,525	34,849
内訳	施設管理費	17,331	17,933	17,577	19,203	20,639
	備品購入費	15,333	14,703	13,469	14,322	14,210
項 目		2年度決算	3年度決算	4年度予算		
図書館費		43,503	42,483	42,003		
内訳	施設管理費	29,098	27,865	27,326		
	備品購入費	14,405	14,618	14,677		

* 図書館費：人件費、負担金等は除く

* 施設管理費：奉仕業務委託等、需用費、使用賃借、役務費、工事費、施設保守業務委託等

* 備品購入費：図書館資料購入費（雑誌、視聴覚、新聞代含む）

* 平成22年度指定管理者制度による運用開始以降の予算推移

6-2. 令和3年度図書館収支実績

【収入の部】

項目		決算額(税込)
基本料	令和3年度指定管理委託費	¥87,600,000
その他収入	図書館施設収入等	¥309,550
	内)資料複写料(モノクロ)	¥27,430
	資料複写料(カラー)	¥4,700
	カード再発行手数料(図書館利用者カード)	¥29,100
	読書通帳	¥18,900
	自動販売機設置売上料等	¥229,420
収入合計		¥87,909,550

【支出の部】

項目		決算額(税込)
人件費	給与	¥35,253,584
	賞与・賞与引当金	¥2,729,485
	退職給付費	¥801,600
	法定福利費	¥5,493,835
	福利厚生費	¥196,475
	通勤費	¥867,585
	募集費	¥0
	教育費(被服費、視察研修等含む)	¥70,968
	旅費交通費(出張・研修交通費等)	¥13,462
計		¥45,426,993

消耗品費	消耗品・事務用品費(行事使用消耗品含む)	¥1,215,436
	資料装備・登録用品費(バーコード/図書ラベル)	¥120,538
	資料装備・登録用品費(図書用ICタグ/利用者カード)	¥1,141,800
	資料装備・登録用品費(ブックコート)	¥0
	資料装備・登録用品費(装備消耗品)	¥35,179
	資料展示関係用品(棚、ブックスタンド等)	¥109,033
	計	¥2,621,986
図書館資料費	図書・書籍資料	¥7,330,123
	内)地元書店	¥5,059,544
	株式会社トーハン/その他出版社直販	¥2,270,579
	電子図書館・電子書籍	¥1,435,001
	視聴覚資料	¥2,078,765
	内)視聴覚資料(CD)	¥532,224
	視聴覚資料(DVD)	¥1,546,541
	雑誌	¥2,349,834
	新聞	¥762,527
	その他(製本費等)	¥152,900
	計	¥14,109,149
図書館事業費	事業費(イベント講師料等)	¥350,002
	広報・宣伝費	¥231,318
	イベント消費費	¥72,246
	計	¥653,566
水道光熱費	水道費	¥267,762
	電気料金	¥5,005,281
	燃料費	¥71,379
	計	¥5,344,422
役務費	通信費(電話・郵便)	¥196,792
	インターネット回線契約・使用料	¥380,160
	計	¥576,952
委託費 (施設管理)	植栽管理費	¥73,942
	清掃・環境衛生管理費	¥917,950
	保健衛生費	¥175,546
	電気保守管理費	¥231,000
	自動ドア保守管理費	¥118,800
	消防設備保守管理費	¥172,700
	エレベーター機器点検費	¥442,112
	施設・機械警備費	¥198,000
	冷暖機器設備管理費	¥1,011,978
	電話機保守点検費	¥58,080

	その他施設修繕費	¥489,698
	計	¥3,889,806
委託費 (図書システム)	書誌データシステム(書誌データ・マーク)費	¥698,115
	図書館情報システム(データベース)保守費	¥2,518,560
	図書館情報システム(クラウド)保守費	¥1,244,760
	図書館情報システム(クラウド)減価償却費	¥911,546
	図書館情報システム(データベース)改修費	¥99,000
	電子図書館システム利用料	¥302,500
	デジタルアーカイブ費	¥205,700
	読書通帳機保守費	¥0
	計	¥5,980,181
委託費 (データベース)	商用データベース契約・使用料(日経テレコン21)	¥158,400
	商用データベース契約・使用料(茨城新聞)	¥132,000
	商用データベース契約・使用料(毎日新聞毎索)	¥316,800
	商用データベース契約・使用料(ルーラル電子図書館)	¥0
	計	¥607,200
使用料 賃貸料	印刷機(カウンター料)	¥366,890
	印刷機(リース料)	¥51,084
	車両リース料/点検等	¥92,400
	計	¥510,374
その他経費	保険料(総合賠償保険)(車両任意保険)	¥172,754
	その他(手数料等)	¥9,900
	計	¥182,654
未払消費税	未払消費税	¥4,849,892
管理費	業務管理費	¥3,156,375
	支出合計	¥87,909,550

6-3. 主な利用統計

項 目	26 年度		27 年度		28 年度		29 年度	
開館日数(日)	333		339		337		337	
入館者数: 人	198,428		208,148		209,511		196,708	
登録者数: 人(団体含む)	799		767		737		623	
貸出者数: 人(団体含む)	108,973		105,098		103,106		93,782	
貸出冊数(団体を含む)	315,936		318,181		327,852		326,491	
蔵書冊数	170,513		177,514		183,699		188,840	
受入資料数: 冊	6,012		7,001		6,185		5,141	
購入冊数/寄贈冊数	4,511	1,501	5,412	1,589	4,746	1,439	3,735	1,406
職員数: 人	18		19		22		21	
人口(年度当初)	29,333		29,017		28,804		28,286	

項 目	30 年度		元年度		2 年度		3 年度	
開館日数(日)	337		336		290		311	
入館者数:	220,764		209,281		77,574		85,509	
登録者数:(団体含む・新規)	686		621		407		1,050	
貸出者数:(団体含む)	109,545		103,497		28,858		30,472	
貸出冊数:(団体含む)	330,638		309,745		141,532		178,204	
蔵書冊数	194,545		200,163		205,421		211,323	
受入資料数:冊	5,705		5,618		5,258		5,902	
購入冊数/寄贈冊数	3,972	1,733	4,065	1,553	4,056	1,202	4,236	1,666
職員数:人	21		21		20		22	
人口(年度当初)	28,201		28,188		27,815		27,481	

6-4. 統計による評価

項 目	28 年度	29 年度	30 年度	元年度	2 年度	3 年度
一日当たりの貸出冊数 (総貸出冊数/開館日数)	973	969	984	922	488	573
一利用者一回当たりの貸出冊数 (総貸出冊数/総貸出者数)	3.2	3.5	3.0	3.0	4.9	5.8
市民一人当たりの貸出冊数 (総貸出冊数 / 人口)	11.4	11.5	11.7	11.0	5.1	6.5
市民一人当たりの図書館費 (図書館費 / 人口)	1,133	1,096	1,189	1,236	1564	1546
市民一人当たりの蔵書冊数 (蔵書冊数 / 人口)	6.4	6.7	6.9	7.1	7.4	7.7
登録率(%) (登録者数/人口×100)	68.2	71.6	74.2	76.5	79.0	83.8
資料回転率(回) (総貸出冊数/蔵書冊数)	1.8	1.7	1.7	1.5	0.7	0.8

6-5. 年度別利用統計

(平成18年度～令和元年度)

開館時間

休館日 第3水曜日、特別館内整理日 (※平成21年度まで月曜日は休館)

	平成18年 (10ヶ月)	平成19年	平成20年	平成21年	平成22年	平成23年	平成24年	平成25年	平成26年	平成27年	平成28年	平成29年	平成30年	令和元年	総計
	242日	290日	288日	287日	318日	325日	337日	335日	333日	339日	337日	337日	337日	336日	
開館日数	166,890	192,157	197,776	192,110	189,717	193,830	209,161	193,511	198,428	208,148	209,511	196,708	220,764	209,281	2,777,992
総来館者数(本館)	-	-	-	-	-	-	-	-	-	8,488	8,069	6,588	6,033	3,424	32,602
(電子図書館)	229,093	287,945	327,232	315,419	308,198	313,166	326,306	313,173	315,936	318,181	327,852	326,491	330,638	309,745	4,349,375
貸出し冊数(本館)	-	-	-	-	-	-	-	-	-	8,630	3,162	5,384	3,673	1,631	22,480
(電子図書館)	108,712	123,514	135,322	131,977	118,579	110,877	127,059	108,557	108,973	105,098	103,106	93,782	109,545	103,497	1,588,598
貸出者数(本館)	-	-	-	-	-	-	-	-	-	2,858	748	1,690	1,392	681	7,369
(電子図書館)	8,232	2,176	1,722	1,303	1,082	914	892	1,009	799	767	737	623	686	621	21,563
新登録者数(本館)	-	-	-	-	-	-	-	-	-	243	134	98	70	61	606
(電子図書館)															

一日平均 (実日数4441日) (電日1560日)	626
	21
	979
	14
	358
	5
	5
	0.4

各種月計													総計		
	3,425	3,829	3,933	3,841	2,781	2,193	1,997	1,586	1,390	1,412	1,275	978		1,272	1,795
AV館内閲覧	1,993	5,051	6,859	6,817	7,346	7,414	7,861	7,057	4,552	4,303	4,221	4,353	4,166	3,730	75,723
予約	433	468	652	707	1,116	1,232	1,377	1,492	1,609	1,677	1,736	1,779	1,780	1,307	17,365
リクエスト	281	250	91	80	203	125	138	105	123	146	135	110	118	153	2,058
データ	263	297	57	147	255	201	150	141	163	163	224	231	197	237	2,728
ベース	-	-	227	173	310	172	171	182	195	205	203	185	217	188	2,428
ルーラル農文協	-	-	-	-	-	-	-	-	-	-	-	-	115	81	196
ナカノス	-	-	-	-	-	-	-	344	211	182	109	88	79	38	1,051
ノート	646	857	532	163	74	30	7	15	8	48	29	25	97	46	2,577
パソコン	3,865	5,473	5,560	5,371	3,932	3,208	2,433	1,851	1,495	1,851	1,950	2,098	1,944	2,031	43,062
デスクトップ	2,549	4,178	4,636	5,048	4,945	3,572	3,329	2,810	2,516	2,657	2,482	2,183	2,397	1,986	45,288
文献・事項調査	2,856	4,710	5,223	5,633	5,157	3,504	3,475	2,957	2,408	1,965	1,768	1,576	1,521	1,133	43,886
利用指導	87	-	4	2	1	2	1	4	-	1	-	1	-	2	105
その他	110	171	80	161	257	135	181	145	188	231	172	234	221	165	2,451
参考文献	223	252	453	555	778	1,060	1,105	1,888	1,860	1,284	2,208	1,986	3,193	2,277	19,122

おはなし会動員数													総計		
	573	742	343	288	259	673	836	1,043	1,058	765	932	745		805	730
子ども	540	690	318	231	183	304	507	688	728	518	571	508	479	387	6,652
同伴者	1,113	1,432	661	519	442	977	1,343	1,731	1,786	1,283	1,503	1,253	1,284	1,117	16,444
合計															

上映会動員数													総計		
	1,126	599	247	113	75	86	101	84	61	56	57	37		53	32
子どもえいがか	434	563	196	97	55	67	68	60	64	59	71	22	33	29	1,818
シネマテーク	1,560	1,162	443	210	130	153	169	144	125	115	128	59	86	61	4,545
合計															

学習室利用状況													総計		
	1,794	3,051	3,695	4,916	6,974	5,810	6,867	5,678	7,500	8,325	9,973	8,616		8,962	6,980
スタディルーム利用人数	324	403	423	507	83	-	3,299	4,000	3,669	3,133	3,627	2,739	4,529	4,760	31,496
集会室	2,118	3,454	4,118	5,423	7,057	5,810	10,166	9,678	11,169	11,458	13,600	11,355	13,491	11,740	120,637
合計															

6-5. 年度別利用統計

(平成18年度～令和3年度)

開館時間
休館日 第3水曜日、特別館内整理日 (※平成21年度まで月曜日は休館)

	令和2年	令和3年	総計	一日平均 (実日数5042日) (曜日2161日)
開館日数	290日	311日	5042日	
総来館者数 (本館)	77,574	85,509	2,941,075	583
(電子図書館)	8,963	8,548	50,113	23
貸出し冊数 (本館)	141,532	178,204	4,669,111	926
(電子図書館)	2,103	1,885	26,468	12
貸出者数 (本館)	28,858	30,472	1,647,928	327
(電子図書館)	836	1,039	9,244	4
新登録者数 (本館)	407	1,050	23,020	5
(電子図書館)	249	756	1,611	0.7

各種月計	令和2年	令和3年	総計
AV館内閲覧	315	242	32,264
予約	2,687	2,956	81,366
リクエスト	1,120	1,316	19,801
毎索	17	14	31
茨城新聞	49	75	2,852
日経テレコン21	41	135	2,604
ルーラル農文協	7	1	204
デジタル	35	28	63
ノート	1	-	2,578
デスクトップ	653	302	44,017
文献・事項調査	42	61	45,391
利用指導	935	594	45,415
その他	41	57	203
参考調査	14	15	2,480
文献復写	247	297	19,666
読書通帳	583	175	758
ワークショップ	-	16	16

おはなし会動員数	毎月5回	毎月5回	合計
こども	214	269	10,275
同伴者	160	189	7,001
合計	374	458	17,276

上映会動員数	年3回	年3回	合計
こどもえいが会	18	12	2,757
シネマテーク	9	5	1,832
合計	27	17	4,589

学習室利用状況	令和2年	令和3年	総計
スタディルーム利用人数	3,933	5,029	98,103
集会室	341	237	32,074
合計	4,274	5,266	130,177

図書館利用登録者累計一覧

地区	性別	利用者種別別				人口 (人)	割合 (%)
		一般	児童	団体	その他		
1001 潮来	男	643	319	0	1	4,913	8.8
	女	977	394	0	0		
	etc	0	0	52	0		
	計	1620	713	52	1		
1002 津知	男	528	247	0	0	3,340	6.6
	女	722	276	0	0		
	etc	0	0	19	0		
	計	1250	523	19	0		
1003 日の出	男	805	492	0	0	6,302	11.5
	女	1185	639	0	0		
	etc	0	0	10	0		
	計	1990	1131	10	0		
1004 延方	男	643	514	0	0	6,312	9.9
	女	991	513	0	0		
	etc	0	0	31	0		
	計	1634	1028	31	0		
1005 大生原	男	164	97	1	0	1,674	2.4
	女	244	121	0	0		
	etc	0	0	17	0		
	計	408	218	18	0		

地区	性別	利用者種別別				人口 (人)	割合 (%)
		一般	児童	団体	その他		
1006 牛堀	男	758	494	1	0	4,599	10.8
	女	1,117	516	0	0		
	etc	0	0	34	0		
	計	1,875	1,010	35	0		
市内 合計	男	3,541	2,163	2	1	27,140	50.0
	女	5,237	2,460	0	0		
	etc	0	0	163	0		
	計	8,778	4,623	165	1		
5001 市外	男	2,157	670	1	0	2,828	
	女	3,183	847	1	0		
	etc	0	0	27	0		
	計	5,340	1,517	29	0		
6001 県外	男	605	394	1	0	1,000	
	女	1,107	450	0	0		
	etc	0	0	10	0		
	計	1,712	844	11	0		
館合計	男	6,303	3,227	4	1	23,020	
	女	9,527	3,757	1	0		
	etc	0	0	200	0		
	計	15,830	6,984	205	1		

令和3年度 利用者別貸出統計表

館名	地区コード	利用者種別	性別	館外貸出											館内貸出			小計	合計					
				一般書	小説	文庫	YA	コミック	児童書	絵本	紙芝居	雑誌	郷土	参考	点字	CD	DVD			ビデオ	カセット	相賃		
				1,099	563	1,159	133	415	862	989	0	311	37	0	0	202	503			0	0	2	6,275	12
潮来	男	2,001	888	1,214	186	1,060	1,430	2,197	39	980	44	0	1	167	337	0	0	38	10,582	6	0	2	8	10,080
	女	660	129	569	381	167	11,399	4,078	12	108	17	0	0	24	30	0	0	0	17,576	1	0	0	0	15,066
	小計	3,760	1,580	2,942	700	1,642	13,691	7,264	51	1,399	98	0	1	393	870	0	0	42	34,433	19	0	21	40	31,079
津知	男	1,034	461	854	145	609	319	239	120	369	33	0	0	143	487	0	0	37	4,850	64	0	40	104	4,721
	女	1,112	785	1,008	225	546	1,107	2,021	140	489	25	0	0	116	292	0	0	3	7,869	8	0	2	10	7,503
	小計	429	81	488	33	0	1,398	820	14	0	0	0	0	0	0	0	0	0	3,263	0	0	0	0	2,893
日の出	男	2,575	1,327	2,350	403	1,155	2,824	3,080	274	858	58	0	0	259	779	0	0	40	15,982	72	0	42	114	15,117
	女	1,209	481	1,205	46	234	600	622	22	398	25	0	0	291	493	0	0	17	5,643	44	0	14	58	5,435
	小計	2,790	737	864	618	680	1,482	1,685	157	1,013	42	0	0	200	434	0	0	68	10,770	2	0	5	7	10,175
延方	男	437	81	484	10	0	194	260	19	0	0	6	0	0	29	0	0	0	1,520	0	0	0	0	1,440
	女	4,436	1,299	2,553	674	914	2,276	2,567	198	1,411	67	6	0	491	956	0	0	85	17,933	46	0	19	65	17,050
	小計	1,288	464	954	125	341	1,778	1,644	39	498	49	0	0	66	532	0	0	7	7,785	10	0	0	10	7,297
大生原	男	2,139	761	1,094	250	658	2,193	3,258	93	533	19	0	0	137	757	0	0	7	11,899	0	0	12	11	11,139
	女	434	82	483	14	0	568	285	0	4	5	0	2	56	0	0	0	0	1,933	0	0	0	0	1,798
	小計	3,861	1,307	2,531	389	999	4,539	5,187	132	1,035	73	0	0	205	1,345	0	0	14	21,617	10	0	12	22	20,234
牛堀	男	174	21	9	49	69	187	585	1	137	1	0	0	40	194	0	0	2	1,469	1	0	0	1	1,362
	女	475	196	359	307	17	385	571	42	89	6	0	0	67	152	0	0	0	2,666	0	0	0	0	2,477
	小計	438	82	490	9	0	0	83	0	0	0	0	0	0	0	0	0	0	1,102	0	0	0	0	1,094
市内合計	男	1,087	299	858	365	86	572	1,239	43	226	7	0	0	107	346	0	0	2	5,237	1	0	0	1	4,933
	女	997	259	1,093	435	354	631	470	14	388	49	0	0	215	465	0	0	19	5,389	22	0	31	53	5,120
	小計	2,081	694	1,495	167	874	1,236	1,770	34	927	46	0	0	169	528	0	0	17	10,038	12	0	5	17	9,513
市外	男	1,349	270	804	2,799	79	10,758	3,856	67	100	81	12	0	62	90	0	0	29	20,356	0	0	0	7	17,784
	女	4,427	1,223	3,392	3,401	1,307	12,625	6,096	115	1,415	176	12	0	446	1,083	0	0	65	35,783	34	0	43	77	32,417
	小計	5,801	2,249	5,274	933	2,022	4,377	4,549	196	2,101	194	0	0	957	2,674	0	0	84	31,411	153	0	104	257	29,868
市外合計	男	10,598	4,061	6,034	1,753	3,835	7,833	11,502	505	4,031	182	0	1	856	2,500	0	0	133	53,824	28	0	26	54	50,887
	女	20,146	7,035	14,626	5,932	6,103	36,527	25,433	813	6,344	479	18	1	1,901	5,379	0	0	31	45,750	1	0	7	8	40,075
	小計	2,341	452	827	171	624	1,197	594	1	679	51	1	0	458	667	0	0	13	8,076	82	0	44	126	7,713
県外	男	3,841	1,192	1,664	425	984	2,433	3,525	272	1,115	46	0	0	438	742	0	0	22	16,699	4	0	34	38	15,705
	女	2,069	287	84	1,064	228	91	229	0	0	82	0	0	0	0	0	0	0	4,134	0	0	0	0	3,634
	小計	8,291	1,931	2,575	1,660	1,836	3,721	4,348	273	1,794	179	1	0	896	1,409	0	0	35	28,909	86	0	78	164	27,052
市外・県外合計	男	1,691	267	441	233	957	1,011	792	23	570	37	0	0	389	674	0	0	7	7,092	29	0	13	42	6,813
	女	2,105	475	745	303	933	2,025	2,707	116	730	36	0	0	204	644	0	0	52	11,075	5	0	14	19	10,475
	小計	3,796	742	1,186	536	1,890	3,095	3,583	139	1,300	73	0	0	593	1,318	0	0	59	18,310	34	0	27	61	17,431
総合計	男	4,032	719	1,268	404	1,581	2,208	1,386	24	1,249	88	1	0	847	1,341	0	0	20	15,168	111	0	57	168	14,526
	女	5,946	1,667	2,409	728	1,917	4,458	6,232	388	1,845	82	0	0	642	1,386	0	0	74	27,774	9	0	48	57	26,180
	小計	2,069	287	84	1,064	228	150	313	0	82	0	0	0	0	0	0	0	0	4,277	0	0	0	0	3,777
総合計	男	12,047	2,873	3,761	2,196	3,726	6,816	7,931	412	3,094	252	1	0	1,489	2,727	0	0	94	47,219	120	0	105	225	44,483
	女	9,833	2,968	6,542	1,337	3,603	6,585	9,935	220	3,350	282	1	0	1,804	4,015	0	0	104	46,579	264	0	161	425	44,394
	小計	16,544	5,728	8,443	2,481	5,752	12,291	17,734	893	5,876	264	0	1	1,498	3,886	0	0	207	81,598	37	0	74	111	77,067
総合計	男	5,816	1,012	3,402	4,310	474	24,467	9,695	112	212	185	18	0	88	205	0	0	31	50,027	1	0	7	8	43,852
	女	32,193	9,708	18,387	8,128	9,829	43,343	33,364	1,225	9,438	731	19	1	3,390	8,106	0	0	342	178,204	302	0	242	544	165,313
	小計																							

※市外・・・鹿嶋市、神栖市、稲敷市、行方市、鉾田市、その他県内が含まれます。
 その他県内とは、例えば、土浦市に在住で潮来に勤務している利用者などが対象となります。
 ※県外・・・香取市、その他県外が含まれます。
 その他県外とは、例えば、千葉県(香取市以外)に在住で潮来に勤務している利用者が対象となります。

一般・小説・文庫・YA 68,416
 児童書・絵本・紙芝居 77,932
 CD・DVD・ビデオ 11,496
 団体貸出 50,027

7. 所蔵資料(蔵書構成)

7-1. 分類別図書構成

分類	購入		小計	寄贈		小計	合計	蔵書率 (%)
	一般書・ユース	児童書		一般書・ユース	児童書			
0 総記	3,189	423	3,612	1,650	37	1,687	5,299	2.5
1 哲学	5,875	516	6,391	935	11	946	7,337	3.5
2 歴史	12,666	2,416	15,082	3,095	128	3,223	18,305	8.7
3 社会科学	17,108	2,731	19,839	4,375	214	4,589	24,428	11.6
4 自然科学	9,503	3,153	12,656	965	282	1,247	13,903	6.6
5 技術・工学	10,620	1,687	12,307	1,354	151	1,505	13,812	6.5
6 産業	5,007	874	5,881	747	50	797	6,678	3.2
7 芸術	14,173	1,843	16,016	2,056	93	2,149	18,165	8.6
8 言語	2,724	1,313	4,037	353	31	384	4,421	2.1
9 文学	22,264	15,590	37,854	3,580	891	4,471	42,325	20.0
C 紙芝居	0	1,006	1,006	0	38	38	1,044	0.5
E 絵本	0	14,172	14,172	0	1,846	1,846	16,018	7.6
F 日本小説	22,317	24	22,341	9,003	6	9,009	31,350	14.8
M コミック	1,507	0	1,507	6,731	0	6,731	8,238	3.9
蔵書合計	126,953	45,748	172,701	34,844	3,778	38,622	211,323	

7-2. 視聴覚資料

CDのジャンル別数

ジャンル		数
クラシック	クラシック	53
	交響曲	99
	管弦楽	58
	協奏曲	55
	器楽曲	84
	室内音楽	62
	歌劇	19
	声楽曲	14
	小計	444
ポピュラー	ポピュラー(日本)	1496
	演歌・歌謡曲	231
	ポピュラー(外国)	344
	ラテン	26
	ジャズ	67
	映画音楽	79
	小計	2243
邦楽	日本民謡	128
小計	128	
芸能文化	演芸	465
	朗読	46
小計	511	
児童・教育その他	講演	121
	童謡	279
小計	400	
合計	3,726	

DVDのジャンル別数

ジャンル		数
娯楽	日本映画	533
	SF・ホラー	156
	外国アクション	239
	外国ドラマ	563
	日本アクション	93
	日本ドラマ	314
	小計	1898
教養	ドキュメンタリー	218
	ミュージカルダンス	10
	クラシック	33
	美術	82
	演劇・演芸	93
	球技・スポーツ	55
	教養	128
	自然科学	289
	歴史	292
	手話・実用	146
語学	75	
家政・生活	118	
小計	1539	
児童	アニメ	956
小計	956	
合計	4,393	

カセットのジャンル別数

ジャンル		数
ポピュラー	演歌・歌謡曲	4
小計		4
合計		4

ビデオのジャンル別数

ジャンル		数
娯楽	アクション	22
	ドラマ	34
	レクリエーション	6
	娯楽	37
	小計	99
教養	日本映画	52
	美術・演劇	26
	自然科学・歴史	53
	図書館関係	31
	社会科学	56
	ビデオ教材	22
	家政	45
小計	285	
児童	アニメ	140
小計	140	
合計	524	

娯楽 合計	1,997
教養 合計	1,824
児童 合計	1,096
DVD・ビデオ 合計	4,917
視聴覚資料 合計	8,647

令和3年度受入分合計

	購入	寄贈
DVD	142	33
CD	180	12
ビデオ	0	0
計	322	45

7-3. 潮来市立図書館 所蔵雑誌・新聞一覧

所蔵雑誌数：250タイトル（令和3年度末時点／バックナンバーのみの保管は含まない）

1	アトリサーチ	31	NHK俳句	61	クロワッサン
2	EYESCREAM	32	NHKみんなのうた	62	群像
3	AERA	33	LDK	63	芸術新潮
4	AERA with Kid's	34	園芸ガイド	64	蛍雪時代
5	up PLUS	35	園芸JAPAN	65	月刊福祉
6	アニメージュ	36	オートバイ	66	健康365
7	ALBA TROSS-VIEW	37	オール読物	67	現代詩手帖
8	ALPS	38	OZ magazine	68	現代農業
9	an・an	39	男の隠れ家	69	現代の図書館
10	安心	40	おとなの週末	70	建築知識
11	&home	41	オレンジページ	71	剣道時代
12	アントラージュフリークス	42	音楽の友	72	航空ファン
13	家の光	43	会社四季報	73	国立国会図書館月報
14	一個人	44	かがくのとも	74	COTTON TIME
15	イラストレーション	45	cut	75	kodomoe
16	UOMO	46	家庭画報	76	こどもとしょかん
17	美しいキモノ	47	家電批評	77	子供の科学
18	永青文庫	48	からだにいいこと	78	こどものとも 0.1.2
19	栄養と料理	49	カレントアウェアネス	79	こどものとも 年少版
20	エキスパートナーズ	50	関東・東北じゃらん	80	こどものとも 年中向き
21	エコノミスト	51	キネマ旬報	81	こどものとも
22	ESSE	52	CAPA	82	こどもの本
23	NHKきょうの健康	53	Cancam	83	この本読んで！
24	NHKきょうの料理	54	きょうの料理ビギナーズ	84	碁ワールド
25	NHK趣味どきっ(月曜)	55	近代盆栽	85	サッカークリニック
26	NHK趣味どきっ(火曜)	56	金曜日	86	サッカーダイジェスト
27	NHK趣味どきっ(水曜)	57	クーヨン	87	The21
28	NHK趣味の園芸	58	暮しの手帖	88	someone
29	NHK趣味の園芸 やさいの時間	59	CouLeur. いばらき版	89	サライ
30	NHK短歌	60	クローバー	90	サンキュ！

91	JR時刻表	126	TIME	161	日経パソコン
92	自家用車	127	ダイヤモンドZai	162	日経PC21
93	時空旅人	128	ダ・ヴィンチ	163	日経ビジネス
94	司法の窓	129	たくさんのふしぎ	164	日経マネー
95	週刊朝日	130	卓球王国	165	日本の参考図書 四季版
96	週刊新潮	131	旅の手帖	166	ニューズウィーク日本版
97	週刊ダイヤモンド	132	たまごクラブ	167	Newsがわかる
98	週刊読書人	133	短歌	168	Newton
99	週刊文春	134	ちいさなかがくのとも	169	猫びより
100	週刊ベースボール	135	チャイルドヘルス	170	ネットワーク資料保存
101	ジュニアエラ	136	ちゃぐりん	171	農業いばらき
102	将棋世界	137	中央公論	172	農耕と園芸
103	小説現代	138	創	173	non-no
104	小説幻冬	139	つり人	174	のんびる
105	小説すばる	140	鉄道ジャーナル	175	BIRDER
106	常陽藝文	141	鉄道ファン	176	俳句
107	新潮	142	テルミ	177	BiCYCLE CLUB
108	人文会ニュース	143	天然生活	178	ハウジング
109	心理臨床の広場	144	天文ガイド	179	ハウジング・トリビュン
110	Sweet	145	ドゥーパ	180	Hanako
111	SCREEN	146	東洋経済	181	VOLLEY BALL
112	素敵なあの人	147	図書	182	PHP
113	すてきにハンドメイド	148	図書館雑誌	183	PHPからだスマイル
114	STORY	149	図書館の学校	184	PHPスペシャル
115	すばる	150	飛ぶ教室	185	PHP増刊号 くらしラクーる
116	Sports graphic number	151	なごみ	186	PHPのびのび子育て
117	smart	152	NATIONAL GEOGRAPHIC	187	PEAKS
118	SUMAI no SEKKEI	153	ナチュリラ	188	BE-PAL
119	墨	154	にちぎん	189	Begin
120	相撲	155	日経 woman	190	美術手帖
121	正論	156	日経エンタテインメント	191	ひばり
122	世界	157	日経サイエンス	192	100分de名著
123	Sense	158	日経ソフトウェア	193	ひよこクラブ
124	宇宙(そら)のとびら	159	日経トップリーダー	194	婦人公論
125	Tarzan	160	日経トレンディ	195	BOOKMARK

196	武道	216	ミステリマガジン	236	リンネル
197	FRANEWS	217	mini	237	Lure magazine
198	BRUTUS	218	MILK CLUB	238	LEON
199	プレジデント	219	みんなの図書館	239	歴史街道
200	プレジデントFamily	220	MUSICA	240	歴史人
201	フローリスト	221	Mundi	241	歴博
202	文学界	222	目の眼	242	レクリエ
203	文藝	223	MEN'S CLUB	243	レコード藝術
204	文藝春秋	224	Men's nonno	244	Letter Park
205	へら専科	225	More	245	レタスクラブ
206	VERY	226	MOE	246	Rowing
207	Pen	227	モノマガジン	247	Rock' in on Japan
208	法律のひろば	228	やさい畑	248	わくわくライフいばらき
209	VOCE	229	山と溪谷	249	和楽
210	Poco' ce	230	ゆうゆう	250	wan
211	Hobby Japan	231	Lightning		
212	本郷	232	ランドネ		
213	盆栽世界	233	ランナーズ		
214	Mart	234	LEE		
215	MAMOR	235	陸上競技マガジン		

所蔵新聞数：21誌

1	毎日新聞	9	スポーツ報知	17	読売KODOMO新聞
2	読売新聞（朝刊・夕刊）	10	日刊工業新聞	18	EL GOLAZO
3	朝日新聞（朝刊・夕刊）	11	日経産業新聞	19	読売中高生新聞
4	茨城新聞	12	日経ヴェリタス	20	MORGEN
5	東京新聞	13	日経MJ	21	ラベル新聞
6	日本経済新聞（朝刊・夕刊）	14	日本農業新聞		
7	産経新聞	15	毎日小学生新聞		
8	スポーツニッポン	16	ジャパントイムズ		

8. 令和3年度 潮来市立図書館事業実績

	4月	5月	6月	7月	8月	9月	10月	11月	12月	1月	2月	3月	
図書貸出 (クローバー特集) 図書館毎月の本棚1 図書館員 今月の本棚2 (最新版楽園本)	仕事さぐく 風写真集 感染症 その他	自宅ファットネス 平塚らいてう没後50年 ホストタウン 感染症 その他	ときめく石 東京2020オリンピック ホストタウン 感染症 その他	ミュージカルの世界 東京2020オリンピック ホストタウン 感染症 その他	夏休みはズボラ飯 東京2020オリンピック ホストタウン 感染症 その他	手品マジック奇術 伊能忠敬&地図 熱中症	秋の夜長に詩 エンジン&あかり	お口の健康フェスタ 佐野洋子	ノーベル賞の秘密 横溝正史没後40年	ノーベル賞の秘密 横溝正史没後40年	今から始める習い事 水木しげる生誕100周年	体をほぐし、整える (マッサージ・つぼ)	季節と出合う和菓子 夏樹静子 内田康夫
おすすすめ本1 おすすすめ本2 おすすすめ本3 (作家特集)													
その他(特集) ※不定期コーナー													
児童特集													
企画展示1 (2段階)													
企画展示2 (5段階)													
学校支援事業													
ミニ図書館事業 (図書ノート 社会見学 ブックトーク 車庫体験)													
学校図書支援													
講演会・講座 ポラニア・講座 (依頼)													
企画事業 (スタッフ他)													
ビジネス支援													
映画会 (年間定期開催)													
おはなし会 (年間定期開催)													
ブックスタート (年間定期開催)													
子育て支援													
その他													

10. 公民館図書室

館名	中央公民館			<p><施設内容></p> 1階：大ホール・和室 2階：和室・研修室・料理室 図書室 3階：学習室・研修室 視聴覚室 体育室、工作室
住所	潮来市日の出 3-11			
電話番号	0299-66-0660			
F A X	0299-66-4339			
開館時間	午前9時～午後5時			
休館日	年末年始			
所蔵資料	一般図書	4,551点		
	児童図書	3,013点		
	計	7,564点		

館名	潮来公民館			<p><施設内容></p> 地下：中ホール 1階：会議室・和室・実習室 大ホール 2階：学習室・図書室
住所	潮来市潮来 456-1			
電話番号	0299-62-3522			
F A X	0299-62-4683			
開館時間	午前9時～午後5時			
休館日	・年末年始 ・毎週月曜日。(※1)			
所蔵資料	一般図書	3,658点		
	児童図書	2,470点		
	計	6,128点		

館名	津知公民館			<p><施設内容></p> 1階：和室・実習室 2階：学習室1・学習室2 大ホール
住所	潮来市辻 794-1			
電話番号	0299-62-4755			
F A X	0299-62-4755			
開館時間	午前9時～午後5時			
休館日	・年末年始 ・毎週月曜日。(※1)			
所蔵資料	一般図書	860点		
	児童図書	1,003点		
	計	1,863点		

館名	延方公民館			<p><施設内容></p> 1階：和室・実習室・工芸室 2階：学習室・大ホール
住所	潮来市新宮 1942-1			
電話番号	0299-66-6011			
F A X	0299-66-6012			
開館時間	午前9時～午後5時			
休館日	・年末年始 ・毎週月曜日。(※1)			
所蔵資料	一般図書	774点		
	児童図書	1,282点		
	計	2,056点		

館名	大生原公民館			<施設内容> 1階：大会議室 2階：研修室・和室・実習室
住所	潮来市大生 1027-4			
電話番号	0299-67-5898			
F A X	0299-67-5898			
開館時間	午前9時～午後5時			
休館日	・年末年始 ・毎週月曜日。(※1)			
所蔵資料	一般図書	545点		
	児童図書	1,077点		
	計	1,622点		

※1：原則月曜日が休館日。ただし、国民の祝日にあたる場合は開館いたします。

その場合は、直近の休日でない日が休館日となります。ただし、国民の祝日にあたる場合は開館いたします。その場合は、直近の休日でない日が休館日となります。

<利用案内>

◇利用できる方：市内在住・在学・在勤の方のみ。

◇資料を借りるには：図書貸出票に必要事項を記入の上、
住所の確認できるもの(保険証や運転免許証など)を添えて提出します。

◇貸出冊数：5冊

◇貸出期間：14日間

◇返すとき：資料を借りた公民館へ返却してください。

【市立図書館・公民館図書室相互連携】

潮来市立図書館が所蔵する豊富な資料を、市民のみなさまに広く提供するために、月ごとに公民館図書室へ、巡回展示貸出をすることになりました。日常生活において、関心の高いテーマを選び資料を集め、地区公民館ごとに巡回いたします。

<展示期間・巡回ルート>

◇展示期間：1ヶ月間。毎月初めに、新しいセット資料が展示されます。

◇巡回ルート：

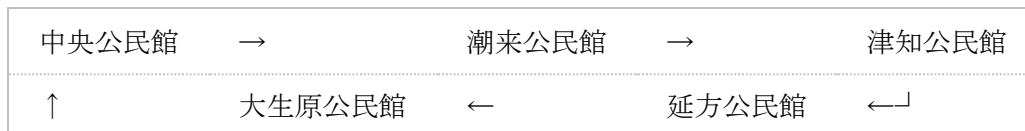

<貸出・返却>

◇貸出できます。詳しくは、公民館職員へお問合せください。

◇返却は、借りた公民館へお戻しください。図書館には返却できません。

11. 新型コロナウイルス感染症対策

新型コロナウイルス感染症対策

新型コロナウイルス感染拡大防止のため図書館が行った対策。

1. 利用制限開始：2021年4月29日

利用制限開始。潮来市が茨城県から「感染拡大市町村」に指定されたため。

- 告知日：2021年4月27日（火）
- 指定期間：2021年4月29日（木）～5月12日（水）
- 制限期間：2021年4月29日（木）～5月12日（水）

■中止のイベント：

- ・4月29日（木）～ 図書館クイズ
- ・4月29日（木） 映画上映会
- ・5月2日（日） お外でおはなし会
- ・5月6日（木） 子育て広場おはなし会
- ・5月9日（日） カードケース作り

■開催のイベント：

- ・4月29日（木）～ しおりプレゼント

感染拡大市町村

潮来市が茨城県から指定されたため

4/29(木)～5/12(水)

図書館の利用を一部制限します

○ 貸出・返却

・予約 ・リクエスト ・ブックポスト
・公民館返却 ・レファレンス(電話)

✕ 学習コーナー

座席

※イスを撤去しています

・「雑誌の最新号」「新聞」の閲覧
・インターネット用パソコン
・DVDなどの視聴 ・相互貸借
・複写サービス ・レファレンス(窓口)

長時間の滞在はご遠慮ください

感染拡大市町村

潮来市が茨城県から指定されたため

4/29(木)～5/12(水)

図書館主催イベントを
中止します。

※「しおりのプレゼント」のみ実施

4/29(木)～5/12(水) 図書館クイズ

4/29(木) 映画上映会

5/2(日) おそとでおはなし会

5/6(木) 0～3歳のおはなし会
(会場：旧うしぼり幼稚園)

5/9(日) カードケースをつくらう

■利用制限：

利用可能○ 利用不可✕

資料の貸出・返却	○	館内インターネット	✕
新規カードの作成	○	館内視聴 (DVD・CD)	✕
レファレンス	✕	新聞閲覧・複写	✕
予約・リクエスト	○	最新号雑誌閲覧・複写	✕
相互貸借	✕	エントランスホール	✕
複写	✕	学習コーナー	✕
マイキーID新規登録	✕	2階の施設貸出	✕
潮来市立中央公民館返却	○	座席*優先席3席用意	✕

2. 除菌消臭器設置：2021年6月1日

「除菌消臭器」を館内17箇所に設置。

- 設置日：2021年6月1日（火）
- 商品名：オゾン除菌消臭器
- 性能：オゾンの持つ強い酸化力で、菌やウイルス、ニオイの元を分解。(マクセルホームページより)



3. 書籍除菌機設置：2021年6月23日

「書籍除菌機」を設置。利用者用に館内に1台、作業用に閉架に1台設置。

- 設置日：2021年6月23日（水）
- 商品名：デンネツ殺菌ブッククリーン「COCOCHI」
- 性能：本の外装からページ間に至るまで、食べかす等のゴミや大腸菌、黄色ブドウ球菌、クロコウジカビ等の目に見えない雑菌を風の力と紫外線で除去・除菌。（デンネツホームページより）

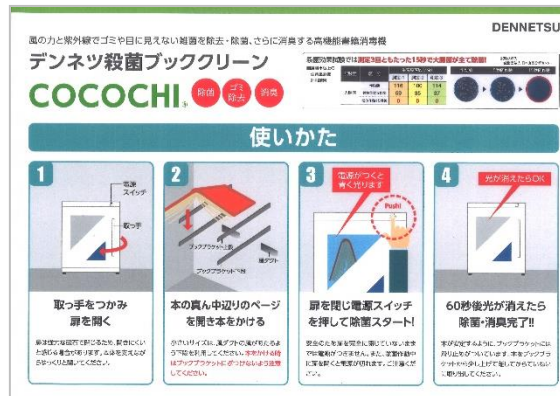

4. 消毒液噴霧器導入：2021年7月15日

「消毒液噴霧器」を導入。館内消毒時に活用。

- 導入日：7月15日（木）
- 商品名：ザ・除菌バスター
- 性能：消毒液を自動で大量噴霧。ミスト状になった消毒液は拭き取り不要のため、館内消毒の時間短縮につながる。また書籍類にも使用可能。



5. 利用制限開始：2021年7月30日

利用制限開始。潮来市が茨城県から「感染拡大市町村」に指定されたため。



7/30~	8/6~	8/8~	8/16~	8/20~	9/1~	9/13~	9/20~	9/27~9/30
感染拡大市町村	県独自の緊急事態宣言	茨城県非常事態宣言	延長	延長	延長	延長	← 前倒し	
まん延防止等重点措置		国の緊急事態宣言		延長				

- 告知日：2021年7月28日（水）
- 指定期間：2021年7月30日（金）～8月12日（木）
- 制限期間：2021年7月30日（金）～8月12日（木）

- 中止のイベント：
 - ・8月5日（木） 子育て広場おはなし会
 - ・8月7日（土） カードケース作り
- 開催のイベント：
 - ・8月1日（土） おはなし会

感染拡大市町村
7/30(金)～8/12(木)

9:30～17:00
開館時間を短縮し、設備等の利用を一部制限します

○ **貸出・返却**
・学習コーナー ・レファレンス(電話)
・予約 ・リクエスト ・複写サービス
・ブックポスト ・公民館返却

✕ **利用不可**
・「雑誌の最新号」「新聞」の閲覧
・インターネット用パソコン
・DVDなどの視聴
・相互貸借 ・レファレンス(窓口)
・イベント ※ 8/1のおはなし会を除く

🕒 短時間の利用をお願いします

■利用制限：開館時間：9：30～17：00

利用可能○ 利用不可✕

資料の貸出・返却	○	館内インターネット	✕
新規カードの作成	○	館内視聴（DVD・CD）	✕
レファレンス	✕	新聞閲覧	✕
予約・リクエスト	○	最新号雑誌閲覧	✕
相互貸借	✕	エントランスホール	✕
複写	○	学習コーナー	○
マイキーID新規登録	○	2階の施設貸出	✕
潮来市立中央公民館返却	○	座席	○

6. 利用制限強化：2021年8月6日

利用制限強化。「茨城県独自の緊急事態宣言」の発令、「国からのまん延防止等重点措置」の適用のため。



7/30～	8/6～	8/8～	8/16～	8/20～	9/1～	9/13～	9/20～	9/27～9/30
感染拡大市町村	県独自の緊急事態宣言	茨城県非常事態宣言	延長	延長	延長	延長	← 前倒し	
		まん延防止等重点措置	国の緊急事態宣言	延長	延長			

- 告知日：2021年8月4日（水）
- 緊急事態宣言：2021年8月6日（金）・8月7日（土）
- まん延防止等重点措置：8月8日（日）～8月31日（火）
- 制限期間：2021年8月6日（金）～8月31日（火）

■中止のイベント：

- ・ 8月14日（土） おはなし会
- ・ 8月15日（日） 大人・青少年向け上映会
- ・ 8月21日（土） こども向け上映会
- ・ 8月22日（日） 起業・経営ビジネスなんでも相談会
- ・ 8月25日（水） 親子で楽しむリトミック講座
- ・ 8月25日（水） 就職支援センター出張相談会
- ・ 8月28日（土） 知って得する野菜作りのコツと裏ワザ
- ・ 8月28日（土） おはなし会

**まん延防止
等重点措置** 8/6(水)から
8/31(火)まで
8/8(土)～8/31(火)、8/6(水)～7(木)は茨城県独自の緊急事態宣言。

9:30～17:00
開館時間を短縮し、図書館の利用を一部制限します

○ 貸出・返却
・ 予約・リクエスト・レファレンス(電話)
・ ブックポスト・公民館返却

× 座席 (イスを撤去しています)
・ 学習コーナー・イベント
・ 「雑誌の最新号」「新聞」の閲覧
・ インターネット用パソコン
・ DVDなどの視聴・複写サービス
・ 相互貸借・レファレンス(窓口)

☺ 短時間の利用をお願いします

■利用制限：開館時間：9：30～17：00

利用可能○ 利用不可×

資料の貸出・返却	○	館内インターネット	×
新規カードの作成	○	館内視聴 (DVD・CD)	×
レファレンス	×	新聞閲覧	×
予約・リクエスト	○	最新号雑誌閲覧	×
相互貸借	×	エントランスホール	×
複写	×	学習コーナー	×
マイキーID新規登録	×	2階の施設貸出	×
潮来市立中央公民館返却	○	座席*優先席3席用意	×

7. 臨時休館：2021年8月18日

臨時休館。「茨城県非常事態宣言」が発令されたため。

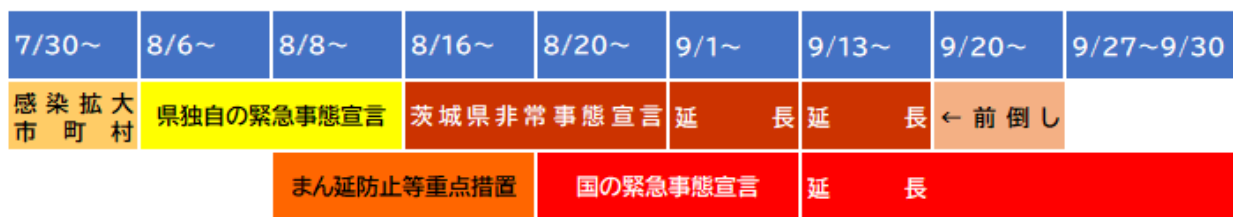

■告知日：2021年8月17日（火）

■非常事態宣言：2021年8月16日（火）～8月31日（火）

■期間：2021年8月18日（水）～8月31日（火）

茨城県非常事態宣言のため
8/18(水)～8/31(火)

臨時休館

といたします。
皆様のご理解ご協力を
よろしく願います。

令和3年8月17日 潮来市立図書館

資料の返却は**ブックポスト**を
ご利用ください。

■中止のイベント：

- ・ 8月18日（水）～ 高校生が描いたヒロシマ原爆の絵画展
（8月12日（木）～8月17日（火）までは開催）

■利用可能：

- ・ 図書館ホームページでの資料検索、予約利用状況照会等
- ・ ブックポスト返却
- ・ 潮来市立電子図書館

■その他：

- ・ エアクション袋をブックポスト横に設置し、視聴覚資料のブックポスト返却を可能にした。
- ・ 予約資料の受け取りを、図書館再開後約2週間とする。

8. 臨時休館延長：2021年9月1日

臨時休館延長。「茨城県非常事態宣言」の延長、国の緊急事態宣言の発令のため。



7/30~	8/6~	8/8~	8/16~	8/20~	9/1~	9/13~	9/20~	9/27~9/30
感染拡大 市町村	県独自の緊急事態宣言	茨城県非常事態宣言	延長	延長	延長	← 前倒し		
	まん延防止等重点措置		国の緊急事態宣言	延長				

■告知日：2021年8月25日（水）

■非常事態宣言：2021年9月1日（水）～9月12日（日）

■緊急事態宣言：2021年8月20日（金）～9月12日（日）

■期間：2021年9月1日（水）～9月12日（日）

「茨城県非常事態宣言」(8/18-8/31)と
国の「緊急事態宣言」(8/20-9/12)発令のため、

8/18(水)~9/12(日)

臨時休館

といたします。
皆様のご理解ご協力を
よろしくお願いいたします。

令和3年8月25日 潮来市立図書館

資料の返却は**ブックポスト**を
ご利用ください。

9. 臨時休館延長：2021年9月13日

臨時休館の延長。「茨城県非常事態宣言」の延長、国の緊急事態宣言の延長のため。



7/30~	8/6~	8/8~	8/16~	8/20~	9/1~	9/13~	9/20~	9/27~9/30
感染拡大 市町村	県独自の緊急事態宣言	茨城県非常事態宣言	延長	延長	延長	← 前倒し		
	まん延防止等重点措置		国の緊急事態宣言	延長				

- 告知日：2021年9月9日（木）
- 非常事態宣言：2021年9月13日（月）～9月26日（日）
- 緊急事態宣言：2021年9月13日（月）～9月30日（木）
- 期間：2021年9月13日（月）～10月2日（土）
*9月27日～10月2日は図書館道路工事のため休館

9/26(日)までは、国の『緊急事態宣言』と『茨城県非常事態宣言』発令のため、9/27(月)～10/2(土)は、図書館前道路が工事により全面通行止めになるので来館者の皆さまの安全確保のため、

10/2(土)まで

臨時休館

といたします。皆さまのご理解ご協力を
よろしくお願いたします。
令和3年9月10日 潮来市立図書館

資料の返却は**ブックポスト**を
ご利用ください。

10. 図書館再開：2021年9月20日

一部利用制限のもと図書館再開。「茨城県非常事態宣言」が解除されたため。



7/30～	8/6～	8/8～	8/16～	8/20～	9/1～	9/13～	9/20～	9/27～9/30
感染拡大 市町村	県独自の緊急事態宣言	茨城県非常事態宣言	延長	延長	延長	延長	←前倒し	
まん延防止等重点措置		国の緊急事態宣言		延長				

- 告知日：2021年9月17日（金）
- 非常事態宣言：2021年9月13日（月）～9月19日（日）
- 緊急事態宣言：2021年9月13日（月）～9月30日（木）
- 開始日：2021年9月20日（月）～

■中止のイベント：

- ・9月22日（水） 親子で楽しむリトミック講座
- ・9月22日（水） 就職支援センター出張相談会
- ・9月25日（土） おはなし会

■利用制限：

利用可能○ 利用不可×

資料の貸出・返却	○	館内インターネット	×
新規カードの作成	○	館内視聴（DVD・CD）	×
レファレンス	○	新聞閲覧	○
予約・リクエスト	○	最新号雑誌閲覧	○
相互貸借	×	エントランスホール	×
複写	○	学習コーナー	○
マイキーID新規登録	○	2階の施設貸出	○
潮来市立中央公民館返却	○	座席	○

〳期間が変更になりました〵

茨城県非常事態宣言 発令のため、

9/19(日)まで

臨時休館

といたします。皆さまのご理解ご協力を
よろしくお願いたします。
令和3年9月18日 潮来市立図書館

資料の返却は**ブックポスト**か
中央公民館をご利用ください。

■感染対策：

【エントランスホール】

- ・手指の消毒用アルコールを設置。
- ・連絡先記入用紙の設置。

【カウンター】

- ・飛沫感染予防の透明ビニールシートを設置。
- ・順番待ち箇所に、2 m間隔のフロアマーカ―を設置。
- ・返却資料のアルコール拭き取り消毒。消毒後、一定期間保管後書架に返本。

【自動貸出機】

- ・順番待ち箇所に、1 m間隔でフロアマーカ―を設置。

【閲覧スペース】

- ・テーブル、機器、物品等の定期的な拭き取り消毒。
- ・中庭側窓を常時開放。

■その他：

- ・定期的（開館前、午前11時、午後3時）に館内換気、館内消毒を実施。



11. 利用制限緩和：2021年10月3日

利用制限の緩和。

■告知日：2021年9月29日（水）

■期間：2021年10月3日（日）～2022年1月26日（水）

■利用制限：

利用可能○ 利用不可×

資料の貸出・返却	○	館内インターネット	○
新規カードの作成	○	館内視聴（DVD・CD）	○
レファレンス	○	新聞閲覧	○
予約・リクエスト	○	最新号雑誌閲覧	○
相互貸借	○	エントランスホール	×
複写	○	学習コーナー	○
マイキーID新規登録	○	2階の施設貸出	○
潮来市立中央公民館返却	○	座席	○

12. 利用制限開始：2022年1月27日

利用制限開始。「国からのまん延防止等重点措置」の適用のため。

- 告知日：2022年1月26日（水）
- 適用期間：2022年1月27日（木）～2月20日（日）
- 制限期間：2022年1月27日（木）～2月20日（日）

■中止のイベント：

- ・2月 3日（木） 子育て広場おはなし会
- ・2月17日（木） ボランティア図書修理研修
- ・2月19日（土） ボランティア図書修理研修

■利用制限： 利用対象：潮来市民

利用可能○ 利用不可×

資料の貸出・返却	○	館内インターネット	×
新規カードの作成	○	館内視聴（DVD・CD）	×
レファレンス	○	新聞閲覧・複写	○
予約・リクエスト	○	最新号雑誌閲覧・複写	○
相互貸借	○	エントランスホール	×
複写	○	学習コーナー	○
マイキーID新規登録	○	2階の施設貸出	○
潮来市立中央公民館返却	○	座席	○

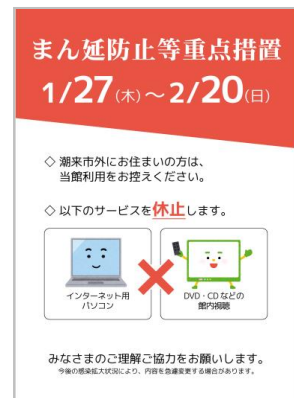

13. 制限延長：2022年2月21日

利用制限延長。「国からのまん延防止等重点措置」の延長のため。

- 告知日：2022年2月19日（土）
- 適用期間：2022年2月21日（月）～3月6日（日）
- 制限期間：2022年2月21日（月）～3月6日（日）

■中止のイベント：

- ・3月 3日（木） 子育て広場おはなし会

■利用制限：

利用可能○ 利用不可×

館内インターネット	×	館内視聴（DVD・CD）	×
エントランスホール	×		



14. 制限延長：2022年3月7日

利用制限延長。「国からのまん延防止等重点措置」の延長のため。

- 告知日：2022年3月4日（金）
- 適用期間：2022年3月7日（月）～3月21日（月）
- 制限期間：2022年3月7日（月）～3月21日（月）

- 中止のイベント：
 - ・3月11日（金） 子育て広場おはなし会

■利用制限：

利用可能○ 利用不可×

館内インターネット	×	館内視聴（DVD・CD）	×
エントランスホール	×		



15. 利用制限緩和：2022年3月22日

利用制限の緩和。

- 告知日：2022年3月18日（金）
- 期間：2022年3月22日（火）～

■利用制限：

利用可能○ 利用不可×

資料の貸出・返却	○	館内インターネット	○
新規カードの作成	○	館内視聴（DVD・CD）	○
レファレンス	○	新聞閲覧	○
予約・リクエスト	○	最新号雑誌閲覧	○
相互貸借	○	エントランスホール	×
複写	○	学習コーナー	○
マイキーID新規登録	○	2階の施設貸出	○
潮来市立中央公民館返却	○	座席	○

(資料編)

- ・ 潮来市立図書館の設置及び管理に関する条例
- ・ 潮来市立図書館管理運営規則
- ・ 潮来市立図書館資料収集要綱
- ・ 潮来市立図書館資料の除籍及び処理に関する要綱

○潮来市立図書館の設置及び管理に関する条例

平成 17 年 12 月 12 日

条例第 46 号

(趣旨)

第 1 条 この条例は、図書館法(昭和 25 年法律第 118 号。以下「法」という。)第 10 条及び地方自治法(昭和 22 年法律第 67 号)第 244 条の 2 第 1 項の規定に基づき、潮来市立図書館(以下「図書館」という。)の設置及び管理に関し必要な事項を定めるものとする。

(平 21 条例 29・一部改正)

(設置)

第 2 条 市民の教育と文化の発展に寄与するため、法第 2 条第 1 項に規定する図書館を設置する。図書館の名称及び位置は次のとおりとする。

名称	潮来市立図書館
位置	潮来市牛堀 289 番地

(管理)

第 3 条 図書館は、潮来市教育委員会が管理する。

2 図書館は、常に良好な状態で管理し、設置目的に応じて最も効果的な運用をしなければならない。

3 図書館の利用者は、管理者の指示した事項を遵守しなければならない。

(平 21 条例 29・旧第 4 条繰上)

(図書館協議会)

第 4 条 法第 14 条第 1 項の規定に基づき、潮来市立図書館協議会(以下「協議会」という。)を置く。

2 協議会は、潮来市立図書館協議会委員(以下「委員」という。)10 人以内をもって組織し、学校教育及び社会教育の関係者、家庭教育の向上に資する活動を行う者並びに学識経験のある者の中から、教育委員会が委嘱する。

3 委員の任期は、2 年とし、再任を妨げない。ただし、委員が欠けた場合の補欠委員の任期は、前任者の残任期間とする。

4 非常勤職員の報酬及び費用弁償については、潮来市特別職の職員で非常勤のものものの報酬及び費用弁償に関する条例(昭和 32 年条例第 7 号)の定めるところによる。

(平 21 条例 29・旧第 5 条繰上、平 24 条例 6・一部改正)

(施設貸出及び使用料)

第 5 条 図書館施設のうち集会室、視聴覚室を図書館の事業運営に支障がない限りにおいて、使用目的が生涯学習の振興のための活動と認めた場合、他に使用させることができる。なお、貸出施設は、別表の左欄に掲げる使用区分の施設とする。

2 図書館施設を使用できる者は、主に生涯学習振興を目的に活動する団体とする。ただし、館長が特に必要があると認めたときは、この限りではない。

3 図書館を使用する者は別表に定める使用料に消費税等相当額(消費税法(昭和 63 年法律

第 108 号)に基づく消費税額に、地方税法(昭和 25 年法律第 226 号)に基づく地方消費税額を加えて得た額)を加算した額を納付しなければならない。ただし、10 円未満については切り捨てるものとする。

(平 21 条例 29・旧第 6 条繰上, 平 26 条例 18・一部改正)

(使用料の減免)

第 6 条 使用料は、教育委員会規則で定めるところにより、減額又は免除することができる。

(平 21 条例 29・旧第 7 条繰上)

(使用料の返還)

第 7 条 すでに納付された使用料は、返還しない。ただし、特別の事情がある場合は、教育委員会規則で定めるところにより、その全部又は一部を返還することができる。

(平 21 条例 29・旧第 8 条繰上)

(指定管理者による管理)

第 8 条 教育委員会は、図書館の管理に関する業務を地方自治法(昭和 22 年法律第 67 号)第 244 条の 2 第 3 項の規定により、法人その他の団体で教育委員会が指定する指定管理者(以下「指定管理者」という。)に行わせることができる。

2 前項の規定により図書館の管理を指定管理者に行わせる場合においては、第 3 条、第 4 条及び第 8 条の規定の適用については、同条中「潮来市教育委員会」及び「教育委員会」とあるのは「指定管理者」とし、第 5 条、第 6 条及び第 7 条の規定の適用については、同条中「使用料」とあるのは「利用料」とする。

(平 21 条例 29・追加)

(指定管理者が行う業務の範囲)

第 9 条 指定管理者に行わせることができる業務は、次に掲げる業務とする。

- (1) 施設等の使用許可に関すること。
- (2) 施設等の維持管理に関すること。
- (3) その他教育委員会が定めること。

2 指定管理者は、この条例及びこれに基づく規則で定める基準に従い、図書館の管理を行わなければならない。

3 第 5 条の使用料は、指定管理者が別表に定める範囲内において、あらかじめ教育委員会の承認を得て定めることができる。

(平 21 条例 29・追加)

(個人情報の取扱い)

第 10 条 指定管理者は、図書館の管理に関し保有する個人情報(以下「個人情報」という。)の漏えい、滅失又はき損の防止その他の個人情報の適切な管理のために必要な措置を講じなければならない。

2 指定管理者は、図書館の管理以外の目的のために個人情報を自ら利用し、又は提供して

はならない。指定の期間が満了し、又は指定を取り消された後も、また同様とする。

- 3 個人情報の取扱いに従事する者は、その職務に関して知り得た個人情報の内容をみだりに他人に知らせ、又は不当な目的に利用してはならない。その職を退いた後も、また同様とする。
- 4 指定管理者は、その指示を受けた期間が満了し、又はその指定を取り消されたときは、市長の指示に従い、個人情報を市長に引き渡し、又は廃棄し、若しくは消去しなければならない。

(平 21 条例 29・追加)

(委任)

第 11 条 この条例に定めるもののほか、図書館の管理運営その他に関し必要な事項は、教育委員会規則で定める。

(平 21 条例 29・旧第 9 条繰下)

附 則

この条例は、公布の日から施行する。

附 則(平成 21 年 9 月 30 日条例第 29 号)

この条例は、公布の日から施行する。

附 則(平成 24 年 3 月 26 日条例第 6 号)

この条例は、平成 24 年 4 月 1 日から施行する。

附 則(平成 26 年 3 月 26 日条例第 18 号)

この条例は、公布の日から施行する。

別表(第 6 条関係)

(平 26 条例 18・一部改正)

潮来市立図書館使用料

使用区分	午前 10 時～正午		午後 1 時～午後 5 時	
	通常	暖冷房装置を使用する期間	通常	暖冷房装置を使用する期間
集会室 1	2,000 円	2,200 円	3,000 円	3,305 円
集会室 2	2,000 円	2,200 円	3,000 円	3,305 円
視聴覚室	2,000 円	2,200 円	3,000 円	3,305 円
備考	暖冷房装置を使用する期間は、冬期を 12 月 1 日から 2 月末日とし、夏期を 7 月 1 日から 8 月 31 日とする。			

○潮来市立図書館管理運営規則

平成 17 年 12 月 22 日
教委規則第 8 号

目次

- 第 1 章 総則(第 1 条)
- 第 2 章 組織(第 2 条・第 3 条)
- 第 3 章 図書館奉仕
 - 第 1 節 通則(第 4 条～第 11 条)
 - 第 2 節 個人貸出(第 12 条～第 16 条)
 - 第 3 節 団体貸出(第 17 条～第 19 条)
 - 第 4 節 配送貸出(第 20 条・第 21 条)
 - 第 5 節 図書館施設及び設備の利用(第 22 条～第 27 条)
- 第 4 章 図書館資料の寄贈及び寄託(第 28 条・第 29 条)
- 第 5 章 雑則(第 30 条～第 32 条)
- 附則

第 1 章 総則

(趣旨)

第 1 条 この規則は、潮来市立図書館の設置及び管理に関する条例(平成 17 年条例第 46 号)第 9 条の規定に基づき、潮来市立図書館(以下「図書館」という。)の管理及び運営に関し必要な事項を定めるものとする。

第 2 章 組織

(平 18 教委規則 2・追加)

(館長)

第 2 条 図書館に館長を置く。

2 館長は、図書館の所掌事務を統括し、所属職員を指揮監督する。

(平 18 教委規則 2・追加)

第 3 条 削除

(平 21 教委規則 7)

第 3 章 図書館奉仕

(平 18 教委規則 2・旧第 2 章繰下)

第 1 節 通則

(事業)

第 4 条 図書館は、図書館法(昭和 25 年法律第 118 号。以下「法」という。)第 3 条に掲げる事業及びその他図書館の目的達成に必要な事業を行う。

(平 18 教委規則 2・旧第 2 条繰下)

(開館時間)

第 5 条 図書館の開館時間は、次のとおりとする。ただし、館長が必要と認めるときは、これを変更することができる。

市立図書館	午前 9 時 30 分から午後 7 時まで ただし、8 月については午前 9 時から午後 7 時まで
-------	---

(平 18 教委規則 2・旧第 3 条繰下, 平 22 教委規則 2・平 27 教委規則 9・一部改正)

(休館日)

第 6 条 図書館の休館日は、次の各号に定めるとおりとする。ただし、館長が必要と認めるときは臨時に休館することができる。

- (1) 1 月 1 日から 1 月 3 日まで及び 12 月 29 日から 12 月 31 日まで
- (2) 館内整理日(毎月第 3 水曜日。ただし、その日が国民の祝日に関する法律(昭和 23 年法律第 178 号)に規定する休日当たるときは、その日後の直近の休日でない日とする。)
- (3) 特別整理期間(年間 10 日以内)

2 館長は、前項ただし書きの規定により臨時休館日を定めるに当たっては、教育委員会教育長(以下「教育長」という。)の承認を得るものとする。

(平 18 教委規則 2・旧第 4 条繰下, 平 20 教委規則 16・平 22 教委規則 2・一部改正)

(入館者の心得)

第 7 条 入館者は、次の各号に掲げる事項を遵守しなければならない。

- (1) 所定の場所以外に図書資料を持ち出さないこと。
- (2) 館内においては、静粛にし、他人に迷惑をかけること。
- (3) 所定の場所以外で喫煙、飲食をしないこと。
- (4) その他館長が特に必要と認めたこと。

(平 18 教委規則 2・旧第 5 条繰下)

(入館の制限)

第 8 条 館長は、めいてい者その他館内の秩序を乱す行為のある者に対しては、入館を禁止し、又は退館させることができる。

(平 18 教委規則 2・旧第 6 条繰下)

(利用者の範囲)

第 9 条 図書館奉仕を受けることができる者は、市内に居住し、又は通勤若しくは通学する者とする。ただし、館長が特に必要と認めるときは、この限りでない。

(平 18 教委規則 2・旧第 7 条繰下)

(利用者の制限)

第 10 条 館長は、この規則の規定及び館長の指示に違反した者に対しては、図書、記録、視聴覚教育の資料その他必要な資料(以下「図書館資料」という。)及び館内の施設の利用を一時停止し、又は禁止することができる。

(平 18 教委規則 2・旧第 8 条繰下)

(損害の弁償)

第 11 条 利用者は、故意又は重大な過失により、図書館の施設、設備器具又は図書館資料を汚損、破損若しくは紛失したときは、現品又は相当の代価をもって弁償しなければならない。

(平 18 教委規則 2・旧第 9 条繰下)

第 2 節 個人貸出

(貸出の手続)

第 12 条 図書館資料(以下「図書等」という。)の貸出を受けようとする者は、図書館利用申込書を館長に提出し、その許可を受けなければならない。

2 館長は、前項に定める申込書を審査し、適当と認めたときは、貸出を受けようとする者に対して図書利用カード(以下「利用カード」という。)を交付するものとする。

(平 18 教委規則 2・旧第 10 条繰下)

(利用カードの取り扱い)

第 13 条 利用カードの取り扱いは、次の各号に定めるとおりとする。

(1) 利用カードを紛失したとき、又は住所等を変更したときは、速やかにその旨を館長に届けなければならない。

(2) 利用カードは、他人に譲渡し、又は貸与してはならない。

(3) 利用カードが登録者本人以外の者によって使用され、損害が生じた場合には、その責めは登録者本人に帰するものとする。

(4) 利用者の過失による利用カードの再発行は、利用者の実費負担とする。

(平 18 教委規則 2・旧第 11 条繰下)

(貸出冊数及び期間)

第 14 条 図書等の貸出冊数は、次のとおりとする。ただし、館長が特に必要と認めたときは、これを変更することができる。

資料名	数量	期間	備考
図書	1 回に 8 冊以内	15 日以内	
録音映像(ビデオテープ, DVD, CD)	1 回に 2 点以内	8 日以内	映像資料は著作権処理済みのもの
雑誌	1 回に 2 冊以内	15 日以内	新刊は不可
その他の資料	館長指定	館長指定	

(平 18 教委規則 2・旧第 12 条繰下)

(図書等の返却)

第 15 条 館長は、図書等を貸出期間内に返却しなかった者に対し、その状況により一定期間貸出を停止することができる。

2 図書等の貸出期限後、引き続き利用しようとする者は、館長の承認を受けなければならない

ない。ただし、継続利用の期間は、返却期日から 15 日間を限度とする。

(平 18 教委規則 2・旧第 13 条繰下)

(館外貸出の制限)

第 16 条 特に貴重な図書等，その他館長が特に指定した図書等は，館外貸出を行わないものとする。

(平 18 教委規則 2・旧第 14 条繰下)

第 3 節 団体貸出

(団体貸出の対象及び手続き)

第 17 条 館長は，図書館の目的を達成するため適当と認めた団体(市内の官公署，学校，事業所，社会教育関係団体等をいう。以下同じ。)に対して，図書等を貸し出すことができる。

2 前項の団体で図書等の貸出を受けようとする者は，あらかじめ団体利用申込書を館長に提出して，利用カードの交付を受け，これにより申し込まなければならない。

(平 18 教委規則 2・旧第 15 条繰下)

(貸出冊数及び期間)

第 18 条 団体への貸出冊数は，1 件につき 500 冊以内とし，貸出期間は 1 ヶ月以内とする。

なお，貸出冊数は児童，生徒，学生，その他所属する団体等の人数とする。ただし，館長が特に認めたときは，この限りでない。

(平 18 教委規則 2・旧第 16 条繰下)

(準用規定)

第 19 条 団体貸出における利用カードの取り扱い，図書の貸出制限及び図書の返却については，第 13 条，第 15 条及び第 16 条の規定を準用する。

(平 18 教委規則 2・旧第 17 条繰下・一部改正)

第 4 節 配送貸出

(貸出の手続き)

第 20 条 配送により図書等の貸出を受けようとする者は，次の各号に掲げる者で配送貸出登録をした者とする。

(1) 身体障害者福祉法(昭和 24 年法律第 283 号)第 15 条に規定する身体障害者手帳(以下「身体障害者手帳」という。)の交付を受けている者で障害 1 級から 4 級までの者とし，肢体不自由下肢障害者においては，1 級から 6 級までの者とする。ただし，配送による以外に図書館利用が困難と館長が認めた者。

(2) 前号に準じる者で配送による以外に図書館利用が困難と館長が認めた者。

2 配送により図書等の貸出を受けようとする者は，配送貸出申込書を館長に提出し，その許可を受けなければならない。

3 館長は，前項に定める申込書を審査し，適当と認めたときは利用カードを交付するものとする。ただし，必要に応じ，身体障害者手帳を確認するものとする。

(平 18 教委規則 2・旧第 18 条繰下)

(図書等の貸出冊数及び期間)

第 21 条 図書等の貸出は、貸出冊数を第 14 条第 1 項と同冊数(録音テープ図書にあっては図書 8 冊に相当する巻数)以内とし、貸出期間は 1 ヶ月以内とする。

(平 18 教委規則 2・旧第 19 条繰下・一部改正)

第 5 節 図書館施設及び設備の利用

(利用の手続き)

第 22 条 条例第 5 条第 1 項の規定に基づき、図書館施設及び次の設備を利用しようとする者は、あらかじめ図書館施設(設備)利用申請書を館長に提出し、承認を受けなければならない。ただし、図書館施設の個人利用に関しては、許可しないものとする。

2 前項の利用の申込開始は、利用日前 30 日とする。

3 館長は、第 1 項の申請書を審査し、適当と認めるときは、図書館施設(設備)利用許可書を交付するものとする。

4 館長は、前項の許可書を交付する際に、条件を付することができる。

(平 18 教委規則 2・旧第 20 条繰下・一部改正, 平 21 教委規則 8・一部改正)

(利用の不承認)

第 23 条 館長は、次の各号の 1 に該当するときは、図書館施設及び設備利用の承認をしないものとする。

(1) 営利を目的とする利用であると認められるとき。

(2) 特定の政党又は宗派の宣伝に利用されると認められるとき。

(3) 公の秩序又は風紀を乱すおそれがあると認められるとき。

(4) 集团的に又は常習的に暴力的不法行為を行うおそれがある組織の利益になると認められるとき。

(5) その他管理及び運営上に支障があると認めるとき。

(平 20 教委規則 4・全改)

(利用の制限)

第 24 条 館長は、次の各号の 1 に該当すると認められるときは、利用条件を変更し、又は利用を停止し、若しくは利用の許可を取り消すことができる。

(1) 利用者がこの規則の規定に違反したとき。

(2) 利用目的が承認時と異なったとき。

(3) 風紀を害し秩序を乱す行為があったとき。

(4) 災害その他の事故により図書館施設及び設備が使用不可になったとき。

(5) 使用に関して係員の指示に違反し、又は使用上遵守すべき事項に違反する行為をしたとき。

(6) 館長が図書館運営上特に必要と認めるとき。

(平 18 教委規則 2・旧第 22 条繰下)

(利用時間)

第 25 条 図書館施設及び設備の利用時間は、図書館の開館時間内の午前 10 時から午後 5 時以内とする。ただし、館長が特に必要と認めたときは、この限りでない。

(平 18 教委規則 2・旧第 23 条繰下)

(使用料の減免)

第 26 条 条例第 6 条の規定に基づき、使用料の減免の範囲及び減免の割合は、次の各号のとおりとする。

(1) 市が使用するとき 免除

(2) 学校教育法(昭和 22 年法律第 26 号)第 1 条に規定する市内の学校が使用するとき

免除

(3) 社会教育法第 10 条に規定する市内の社会教育関係団体が使用するとき 免除

(4) 官公署又は市内に事務所を有する公共団体が使用するとき 1/2

(5) 市内に住所を有する個人、団体が使用するとき 1/2

(6) その他特に館長が必要と認めたとき 割合

2 前項において使用料の減免を受けようとする者は、図書館使用料減免申請書を提出しなければならない。

(平 18 教委規則 2・旧第 24 条繰下・一部改正, 平 21 教委規則 8・一部改正)

(複写の許可及び費用)

第 27 条 図書館資料を複写しようとする者は、複写申込書を提出し、館長の許可を受けなければならない。

2 前項の規定により許可を受けた者は、当該複写に要する費用を負担しなければならない。

(平 18 教委規則 2・旧第 25 条繰下・一部改正, 平 21 教委規則 7・一部改正)

第 4 章 図書館資料の寄贈及び寄託

(平 18 教委規則 2・旧第 3 章繰下)

(寄贈又は寄託)

第 28 条 図書館は、図書資料の寄贈又は寄託を受けたときは、他の図書館資料と同様の取り扱いにより、一般の利用に供することができる。

2 図書館は、寄託された図書館資料をやむを得ない事由により滅失若しくは紛失し、汚損し、又は破損したときは、その責めを負わない。

(平 18 教委規則 2・旧第 26 条繰下)

(寄贈及び寄託の手続き)

第 29 条 図書館に図書館資料を寄贈又は寄託しようとする者は、図書館資料寄贈(寄託)申込書を提出し、館長の承認を得て、現品を提供するものとする。

2 図書館は、受贈又は受託した図書館資料について図書館資料受贈(受託)証を発行するものとする。

3 寄贈又は寄託に要する経費は、寄贈者又は寄託者の負担とする。ただし、館長が適当と

認めるときは、その経費の一部又は全部を市が負担する。

(平 18 教委規則 2・旧第 27 条繰下)

第 5 章 雑則

(平 18 教委規則 2・旧第 4 章繰下)

(報告)

第 30 条 館長は、各月の事業計画及びその実績報告を教育長に提出しなければならない。

(平 18 教委規則 2・旧第 28 条繰下)

(事務の処理等)

第 31 条 図書館における事務の処理、職員の服務等については、教育委員会事務局の取り扱いの例による。

(平 18 教委規則 2・旧第 29 条繰下)

(委任)

第 32 条 この規則に定めるもののほか、必要な事項は、教育長の承認を得て館長が別に定める。

(平 18 教委規則 2・旧第 30 条繰下)

附 則

この規則は、公布の日から施行する。

附 則(平成 18 年 3 月 24 日教委規則第 2 号)

この規則は、平成 18 年 4 月 1 日から施行する。

附 則(平成 20 年 2 月 25 日教委規則第 4 号)

この規則は、公布の日から施行する。

附 則(平成 20 年 8 月 22 日教委規則第 16 号)

この規則は、平成 20 年 10 月 1 日から施行する。

附 則(平成 21 年 4 月 24 日教委規則第 7 号)

この規則は、公布の日から施行し、平成 21 年 4 月 1 日から適用する。

附 則(平成 21 年 9 月 30 日教委規則第 8 号)

この規則は、公布の日から施行する。

附 則(平成 22 年 3 月 25 日教委規則第 2 号)

この規則は、平成 22 年 4 月 1 日から施行する。

附 則(平成 28 年 2 月 25 日教委規則第 4 号)

この規則は、平成 28 年 4 月 1 日から施行する。

別表第1(第18条関係)

(平18教委規則2・旧別表第1繰下・一部改正, 平21教委規則7・旧別表第3繰上)

登録人数	貸出冊数
0～100	100
101～150	150
151～200	200
201～250	250
251～300	300
301～350	350
351～400	400
401～450	450
451～500	500

別表第2(第27条関係)

(平18教委規則2・旧別表第2繰下・一部改正, 平21教委規則7・旧別表第4繰上, 平28教委規則4・一部改正)

複写の種類	費用(1枚当たり)
単色黒刷	A3サイズまで10円
フルカラー刷	A3サイズまで50円

潮来市立図書館資料収集要綱

(趣旨)

第1条 この要綱は、潮来市立図書館管理運営規則（平成17年教育委員会規則第8号）第4条に規定する事業を十分かつ円滑に運営するため、潮来市立図書館における資料の収集に関して必要な事項を定めるものとする。

(基本方針)

第2条 公立図書館は、住民の「知る自由」を社会的に保障する機関である。利用者の要求及び社会的動向等が十分に反映されるよう配慮して、利用者の学習、文化、教養、調査研究、実用及びレクリエーション等に資する資料を幅広く収集するものとする。

2 資料の収集にあたっては、著者の思想的立場、人種、国籍及び言語等を理由としてその資料を排除することなく公平で自由な幅広い視野をもって行うものとする。

(収集資料の種類)

第3条 収集する資料の種類は、次の各号に掲げるとおりとする。

- (1) 図書（一般図書・参考図書・児童図書・洋書）
- (2) 逐次刊行物（新聞・雑誌・その他）
- (3) 官公庁出版物
- (4) 地域資料
- (5) 視聴覚資料（DVD・ビデオカセット・CD・レコード・カセットテープ・その他）
- (6) 障害者用資料（点字資料・録音資料・大型活字本・拡大写本・その他）
- (7) その他（マイクロフィルム・その他）

(資料収集の範囲)

第4条 収集する資料の範囲は、全分野にわたり、基本的、入門的なものから専門的なものまで幅広く収集するものとする。

2 収集する資料は、原則として国内で発行及び制作されている資料とする。ただし、必要に応じて、国外で発行及び制作されている資料も収集するものとする。

(資料別収集方針)

第5条 資料の種類別収集方針は、次の各号に掲げるとおりとする。

(1) 図書

- ① 一般図書は、利用者の学習、教養、実用及びレクリエーション等に資するため、基本的、入門的な図書その他、必要に応じて専門的な図書まで幅広く収集するものとする。ただし、極めて高度な専門書、学術書、学習参考書、各種試験問題集及びテキスト類は原則として収集しない。
- ② 参考図書は、利用者の一般的な調査研究のために必要な辞典、事典、年鑑、名鑑、目録、書誌及び地図等幅広く収集するものとする。
- ③ 児童図書は、児童が読書の楽しみを発見し、読書習慣の形成と継続に役立つ資料及び調査研究のための資料を幅広く収集するものとする。

- ④ 他言語資料は、学習、教養、調査研究及び他文化サービスにも応えられるような言語に留意して収集するものとする。
- (2) 逐次刊行物
- ① 新聞は、国内発行の主要全国紙を中心に、児童及び青少年向けのものも含めて収集する。専門紙、機関紙などについては、利用度に応じて収集するものとする
 - ② 雑誌は、国内発行の各分野における基本的な雑誌を中心に、児童及び青少年向けのものも含めて収集する。なお、専門雑誌及び娯楽雑誌などについては、利用度に応じて収集するものとする。ただし、漫画雑誌は、原則として収集しないものとする
 - ③ 宗教及び政党の機関誌及び新聞は、偏らないように配慮し、選択的に収集することとし、収集方法は、寄贈資料を収集するものとする。
 - ④ 年鑑、年報及び白書等は、一般図書及び参考図書に準じて収集するものとする。
- (3) 官公庁出版物
- ① 政府諸機関が発行する資料については、主要なものを収集するものとする。
 - ② 地方公共団体その他公的機関が発行する資料は、必要度の高いものを収集するものとする。
- (4) 地域資料
- ① 潮来市に関する資料は、周辺地域一帯を含めた地域の歴史、地誌、民俗、芸術、文化及び産業等を記録した資料を収集する。図書、新聞、雑誌、行政資料、パンフレット、地図、写真など可能な限り収集するものとする。
 - ② 茨城県及び県内市町村に関する資料は、行政資料、歴史的資料及び潮来市に特に関係ある貴重な資料を中心に収集するものとする。
- (5) 視聴覚資料
- ① 趣味・教養及び学習、実用等に資するため、録音資料として CD (コンパクトディスク)、映像資料として DVD (デジタル ヴァサトル ディスク) を中心に収集するものとする。
 - ② カセットテープ、ビデオテープ、スライド等は、必要に応じて収集するものとする。
- (6) 障害者サービス資料
- ① 図書館利用に障害のある人たちへのサービスのため、録音図書、大活字本及び点字資料、さわる絵本等を収集するものとする。
- (7) その他
- マイクロフィルム及び電子出版資料、パンフレット等は、必要に応じて収集するものとする。
- (収集から除外する資料)
- 第6条 資料収集から除外する資料は、次の各号に掲げるとおりとする。
- (1) 個人を中傷し、またはプライバシーを侵害する内容のもの。
 - (2) 内容が不健全または低俗な図書で資料的価値に乏しいもの。
 - (3) 公序良俗に反し、或いは犯罪を助長するもの。

- (4) 学習参考書、受験参考書、各種試験問題集。
- (5) 企業、団体等の宣伝傾向が著しく、資料的価値に乏しいもの。

(収集資料の選択)

第7条 資料収集の選択は、次の各号に掲げるとおりとする。

- (1) この資料収集方針に基づき、収集資料の選択を行うものとする。
- (2) 館長は、前号の選択の結果に基づき、収集資料を決定するものとする。

(収集の方法及び受入れ)

第8条 資料の収集方法は、購入を原則とするが、寄贈、寄託、編入、交換、製作及び再取得等の手段をを十分に活用する。この場合においても、この方針に定める基準を適用する。

(委任)

第9条 この要綱に定めるもののほか、資料収集に関する事項については、館長が別に定める。

附則

この方針は、平成21年4月1日から施行する。

潮来市立図書館資料の除籍及び処理に関する要綱

(趣旨)

第1条 この要綱は、潮来市立図書館管理運営規則（平成17年教育委員会規則第8号）第4条に規定する事業を円滑に運営するため、潮来市立図書館（以下『図書館』という）における資料の除籍に関して必要な事項を定めるものとする。

(基本方針)

第2条 図書館において、利用価値を失った資料を除籍することにより、書架の合理的な利用を図るとともに、常に質の高い新鮮な資料構成を維持するための資料の更新を行なう。
2 長期間にわたり所在を確認できない資料を除籍扱いすることにより、現存する資料を正確に把握するとともに、必要な資料の補充を行い適正な資料構成の維持に努める。

(除籍の対象資料及び基準)

第3条 除籍の対象となる資料及びその基準は、次の各号に掲げるとおりとする。但し、第2号ア、イの規程に該当する資料を除籍した場合において、当該資料を発見したときは、再取得したものとみなし、潮来市立図書館資料収集要綱第8条第1項に規定する収集の方法及び受入れの手続きを行うものとする。

(1) 不用資料

- ア 破損、汚損が著しく、補修が不可能又は補修する資料的価値がないと認められたもの。
- イ 時間の経過によって、内容が古くなり、資料的価値がないと認められたもの。
- ウ 時間の経過によって、利用の可能性が低下し資料的価値がないと認められたもの。
- エ 新版、改訂版又は同類資料の入手によって、代替可能となった既存資料。

(2) 亡失資料

- ア 資料点検の結果、所蔵不明となった資料で3年以上調査をしてもなお不明なもの。
- イ 貸出資料のうち、督促等の努力にもかかわらず3年以上回収不能なもの。
- ウ 利用者が汚損や破損又は紛失した資料で、やむを得ない事情により現品での弁償が不可能なもの。
- エ 不可抗力による災害、その他の事故によるもの。

(3) 管理

- ア 既に登録されている資料で分冊又は合冊により数量更生したもの。
- イ 潮来市の他機関へ保管転換するもの。
- ウ その他、館長が特に認めたもの。

(除籍資料の範囲)

第4条 除籍の範囲は、次の各号に掲げるとおりとする。

- (1) 特別な定めのある資料は、不用資料の選定対象から除外する。
- (2) 郷土資料、行政資料及び絶版等の理由によって、収集困難で特に資料的価値がある資料は、不用資料の選定対象から除外する。

- (3) その他、館長が特に認めた資料は、不用資料の選定対象から除外する。
- 2 前項の資料であっても、亡失資料となったものは除籍の対象とする。

(除籍の決定)

第5条 除籍の決定は、次の各号に掲げるとおりとする。

- (1) 司書は、除籍基準に基づき、除籍資料の選定を行うものとする。
- (2) 館長は、前号の選定の結果に基づき、除籍資料を決定するものとする。

(除籍資料の廃棄処理)

第6条 廃棄が承認された資料は、原簿に記録するとともに。当該資料に廃棄押印後に廃棄を行う。但し、所在不明及び管理更新の場合は、原簿に記録するだけとする。

(除籍資料の譲与)

第7条 館長は除籍を決定した不用資料のうち、再利用可能な資料は、必要に応じて他の図書館及び公共的団体等に譲与することができる。

(譲与の手続き)

第8条 前条第1項の規定により譲与するときは、次の各号に掲げる施設等に譲与するものとする。

- (1) 潮来市が設置している施設。
- (2) 潮来市内で活動する読書団体又は読書ボランティア団体。
- (3) 潮来市内に存する公共団体。
- (4) 潮来市立図書館に利用者登録をしている者、又は潮来市に住所を有する者。

2 譲与するときは、あらかじめ関係団体及び市民に周知するものとする。

(譲与を受ける遵守事項)

第9条 除籍した資料の譲与を受けたものは、次の各号に掲げる事項を遵守しなければならない。

- (1) 譲り受けた資料は、古書店等に譲渡しないこと。
- (2) 施設又は団体等において譲り受けた資料は、施設の利用者又は団体構成員の読書のために、個人において譲り受けた資料は、当該個人の読書のために利用すること。
- (3) 譲り受けた資料が、破損、汚損等により利用できなくなったときは、資源ごみとして取り扱うこと。

(委任)

第10条 この要綱に定めるもののほか、図書館における資料の除籍に関し、必要な事項は、館長が別に定める。

附則

この方針は、平成21年4月1日から施行する。

潮来市立図書館長規定

潮来市立図書館所蔵資料の保存年数（閉架保存基準及び除籍処理基準）

（１）図書資料

種別	分類	中分類	保存年数
一般図書 青少年図書 (ユース)	総記（０類）		１５年
		・ソフトウェア、情報科学	１０年
	哲学（１類）		１５年
	歴史（２類）	・日本史、世界史、文化史全般	１５年
		・地理、地誌、紀行 (ガイドブック)	１０年
	社会科学（３類）		１５年
		・法律、経済、財政、社会	１０年
	自然科学（４類）		１５年
		・医学（疾患別図書、治療関連図書）	１０年
	技術・工学（５類）		１５年
		・通信工学、電子通信（インターネット関連）	１０年
	産業（６類）		１５年
		・商業	１０年
芸術（７類）		１５年	
言語（８類）		１５年	
文学（９類）		１５年	
児童図書	知識・調べ物		１０年
	絵本		１５年
	紙芝居		１５年
	読み物		１５年
参考図書			永年保存
郷土資料			永年保存
行政資料			永年保存
点字・大活字図書			１５年

※一般図書、児童図書において、時代の経過とともに内容が古くなっても、その分野の学習・研究をするうえで基本的な資料であると認められるものは永年保存とする。

(2) 新聞

新聞名	保存年数
茨城新聞	永年
常陽新聞	永年
EL GOLAZO	永年
朝日新聞	3年
産経新聞	3年
週刊読書人	3年
東京新聞	3年
図書新聞	3年
日刊工業新聞	3年
日経ヴェリタス	3年
日経産業新聞	3年
日経流通新聞	3年
日本経済新聞	3年
日本農業新聞	3年
毎日新聞	3年
毎日小学生新聞	3年
読売新聞	3年
読売KODOMO新聞	3年
読売中高生新聞	3年
ジャパントイムズ	1年
スポーツニッポン	1年
スポーツ報知	1年
ラベル新聞	1年

新聞名 (地域新聞)	保存年数
エリート情報	永年
茨城朝日	永年
まいいばらき	永年
よみうりタウンニュース	永年
マイタウン21	永年

(3) 雑誌 (逐次刊行物)

種類	保存年数
こどものざっし	3年
ファッション・女性	2年
育児	3年
家庭	2年
料理	2年
健康・医学	3年
生活	2年
建築・デザイン	3年
園芸	3年
エンタテイメント	2年
ペット	2年
文学・文芸	3年
旅行・アウトドア	2年
歴史	3年
図書館	永年保存
行政	永年保存
教育・福祉	永年保存
法律	永年保存
経済・ビジネス	3年
週刊誌	2年
月刊誌	2年
山岳	2年
趣味 (芸術)	3年
趣味 (つり)	2年
趣味 (乗り物)	2年
趣味 (スポーツ)	2年
サイエンス	3年
パソコン	3年
男性誌	2年



潮来市立図書館概要 2022年度

令和4年（2022年）8月発行／編集・発行 潮来市立図書館

〒311-2436 潮来市牛堀289

T E L : 0299-80-3311

F A X : 0299-64-5880

E-mail : lib@itako.ed.jp

U R L : <https://lib.itako.jp/> (パソコン)

: <https://lib.itako.ed.jp/i/ihome.html> (携帯)

